

Guide de l'utilisateur du serveur SGI 1100

007-4337-001FRA

COLLABORATEURS

Auteur : Eric Zamost et al.

Illustrations : Dan Young

Rédaction : Connie Boltz

Production : Karen Jacobson

Avec la contribution de Jagdish Bhavsar, Richard Fitzgerald, Jim Gath, Mark Schwenden et Charles Skandalis.

COPYRIGHT

© 2000 Silicon Graphics, Inc. Tous droits réservés ; le copyright de certaines parties du présent manuel peut relever de tiers, comme indiqué aux différents endroits du manuel. Une autorisation écrite préalable doit être obtenue auprès de Silicon Graphics, Inc. pour reproduire, diffuser ou utiliser le contenu partiel ou intégral de cet ouvrage électronique afin de créer d'autres écrits dérivés, sous quelque forme que ce soit.

RESTRICTIONS DES DROITS

La version électronique (logiciel) de ce document a été développée sur fonds privés ; en cas d'acquisition conformément à un accord passé avec le Gouvernement américain ou tout autre contractant, ce logiciel est considéré comme un « logiciel informatique commercial » soumis aux dispositions stipulées dans son contrat de licence, comme indiqué à la clause (a) 48 CFR 12.212 du FAR ou, en cas d'acquisition par les unités du Department of Defense, à la clause (b) 48 CFR 227-7202 du supplément DoD FAR ou aux clauses suivantes de ce document. Le fabricant est SGI, 1600 Amphitheatre Pkwy 2E, Mountain View, CA 94043-1351, USA.

MARQUES COMMERCIALES ET ATTRIBUTIONS

Silicon Graphics est une marque déposée ; SGI et le logo SGI sont des marques commerciales de Silicon Graphics, Inc. Linux est une marque déposée de Linus Torvalds. MS-DOS, Windows et Windows NT sont des marques déposées de Microsoft Corporation.

Conception de la couverture : Sarah Bolles, Sarah Bolles Design et Dany Galgani, SGI Technical Publications.

Liste des révisions

Version	Description
001	Décembre 2000 Première révision

Table des matières

Figures	ix
Tableaux	xi
A propos de ce guidexiii
Autres publicationsxiii
Commentaires du lecteurxiii
1. Description et installation du système.	1
Déballage et inspection du serveur	2
Caractéristiques physiques et environnementales	2
Consommation électrique	3
Dissipation thermique	3
Choix d'un site	4
Boutons et voyants du panneau avant	6
Port d'E / S et caractéristiques du panneau arrière	8
Connexion d'une console	9
Démarrage du système	9
Problèmes de mise en marche	10
IPMI (Intelligent Platform Management Interface)	11
Intelligent Platform Management Interface (IPMI)	11
Intelligent Platform Management Bus (IPMB).	12
Intelligent Chassis Management Bus (ICMB)	12
Baseboard Management Controller (BMC)	12
2. Instructions de montage en châssis.	13
Déballage et inspection du serveur	13
Evaluation de l'espace requis	14
Schéma des trous de montage des rails verticaux du châssis.	15
Matériel de montage en châssis	16

Montage des glissières 18
Montage des glissières sur le châssis 21
Mise en place des écrous en U prisonniers sur les rails du châssis 24
Préparation du serveur SGI 1100 pour le montage du châssis 25
Installation du serveur SGI 1100 sur le châssis 26
Unités de distribution électrique du châssis. 29
3. Utilitaire de configuration 31
Généralités 31
Lancement de Setup 32
Informations sur le système 34
Informations sur le produit 36
Lecteurs 37
Type de canal IDE 38
Périphériques incorporés 42
Gestion de l'alimentation 44
Options de démarrage 47
Date et heure 51
Sécurité du système 53
Mot de passe de sécurité 53
Paramétrage et modification du mot de passe. 54
Suppression d'un mot de passe 55
Neutralisation d'un mot de passe de sécurité 56
Mot de passe utilisateur 57
Contrôle des dispositifs de lecture 58
Lecteur de disquette et disque dur 58
Numéro de série du processeur 59
Configuration IPMI (Intelligent Platform Management Interface) 60
Configuration RDM 62
Options avancées 66
Options mémoire / cache. 67
Options PnP/PCI 68
Fréquence de l'unité centrale. 71

Chargement des réglages par défaut	73
Annulation des modifications des réglages.	73
Fermeture de l'utilitaire de configuration	74
Index	75

Figures

Figure 1-1	Boutons et voyants du panneau avant	6
Figure 1-2	Ports d'E / S et caractéristiques du panneau arrière	8
Figure 2-1	Schéma des trous de montage des rails verticaux du châssis	15
Figure 2-2	Identification de l'avant de la glissière	18
Figure 2-3	Fixation du support avant sur la glissière	19
Figure 2-4	Fixation du support arrière sur la glissière	20
Figure 2-5	Fixation du support de glissière sur le rail avant du châssis	21
Figure 2-6	Fixation du support de glissière sur le rail arrière du châssis	22
Figure 2-7	Installation des écrous en U prisonniers sur les rails du châssis	24
Figure 2-8	Fixation des rails sur le châssis du serveur SGI 1100	25
Figure 2-9	Coulissement des glissières sur le châssis	26
Figure 2-10	Coulissement du châssis sur les rails.	27
Figure 2-11	Retrait des languettes des glissières	28
Figure 3-1	Écran Basic Setup Utility	33
Figure 3-2	Ecran de configuration avancée (expert).	33
Figure 3-3	Ecran System Information.	34
Figure 3-4	Ecran Product Information	36
Figure 3-5	Ecran Disk Drives	37
Figure 3-6	Ecran IDE Primary Channel Master	38
Figure 3-7	Ecran IDE Primary Channel Slave	41
Figure 3-8	Ecran Onboard Peripherals	42
Figure 3-9	Ecran Power Management	44
Figure 3-10	Ecran Boot Options.	47
Figure 3-11	Ecran Date and Time	51
Figure 3-12	Ecran System Security	53
Figure 3-13	Ecran Supervisor Password	54
Figure 3-14	Ecran Exit Setup	55

Figure 3-15	Ecran Exit Setup 56
Figure 3-16	Ecran User Password 57
Figure 3-17	Ecran System Security 58
Figure 3-18	Ecran IPMI Configuration 60
Figure 3-19	Ecran RDM Configuration 62
Figure 3-20	Ecran Advanced Options 66
Figure 3-21	Ecran Memory/Cache Options 67
Figure 3-22	Ecran PnP/PCI 68
Figure 3-23	Ecran CPU Frequency 71
Figure 3-24	Ecran Load Default Settings 73
Figure 3-25	Ecran Abort Settings Change 73
Figure 3-26	Ecran Exit Setup 74
Figure 3-27	Ecran Save Settings 74

Tableaux

Tableau 1-1	Spécifications physiques et environnementales du serveur SGI 1100	2
Tableau 1-2	Voyants et boutons du panneau avant	6
Tableau 1-3	Port d'E /S et caractéristiques du panneau arrière	8
Tableau 2-1	Espace requis pour le serveur SGI 1100	14
Tableau 2-2	Matériel de montage en châssis	16
Tableau 3-1	Paramètres System Information	34
Tableau 3-2	Paramètres Product Information	36
Tableau 3-3	Paramètres Disk Drives	37
Tableau 3-4	Paramètres IDE Drive	39
Tableau 3-5	Paramètres Onboard Peripherals	42
Tableau 3-6	Paramètres Power Management	45
Tableau 3-7	Paramètres Boot Options	48
Tableau 3-8	Paramètres Date and Time	52
Tableau 3-9	Contrôle des dispositifs de lecture	58
Tableau 3-10	Paramètres IPMI Configuration	60
Tableau 3-11	Paramètres RDM Configuration	63
Tableau 3-12	Paramètres Memory/Cache Options.	67
Tableau 3-13	Paramètres PnP/PCI Options.	68
Tableau 3-14	Paramètres CPU Frequency	72

A propos de ce guide

Ce guide décrit les caractéristiques du serveur SGI 1100 et fournit les instructions de montage du châssis, ainsi que des informations relatives à l'utilitaire de configuration. Il comprend les chapitres suivants :

- Chapitre 1, « Description et installation du système »
- Chapitre 2, « Instructions de montage en châssis »
- Chapitre 3, « Utilitaire de configuration »

Un index vient compléter ce guide.

Autres publications

Pour consulter la documentation SGI sur Internet, connectez-vous à la Technical Publications Library (bibliothèque des publications techniques) de SGI, à l'adresse <http://techpubs.sgi.com>.

Commentaires du lecteur

Si vous avez des commentaires concernant l'exactitude des informations à caractère technique, le contenu ou la structure de ce document, n'hésitez pas à contacter SGI. N'oubliez pas de spécifier le titre et le numéro de référence du manuel concerné par vos commentaires. (Dans les documents en ligne, la référence se trouve au début du manuel. Tandis que sur les manuels imprimés, elle se trouve au bas de chaque page.)

Vous pouvez contacter SGI de plusieurs manières :

- par e-mail à l'adresse suivante :
techpubs@sgi.com

- avec l'option Feedback de la page Web de la bibliothèque des publications techniques (Technical Publications Library) :
<http://techpubs.sgi.com>
- en contactant votre service clientèle local pour lui demander d'enregistrer un incident dans le système de suivi des incidents SGI.
- en envoyant une lettre à l'adresse suivante :
Technical Publications
SGI
1600 Amphitheatre Pkwy., M/S 535
Mountain View, CA 94043-1351 USA
- en envoyant une télécopie à « Technical Publications », au n° suivant :
+1 650 932 0801.

Vos commentaires seront les bienvenus et SGI se fera un plaisir de vous répondre rapidement.

Description et installation du système

Le serveur SGI 1100 est un système bi-processeur à bus PCI, haute densité, monté sur châssis, intégré sur une carte contrôleur ATX étendue. Il est totalement compatible avec les environnements d'exploitation Linux, Windows NT 4.0 et Windows 2000 Advanced Server.

Ce chapitre décrit les fonctions principales du serveur SGI 1100 et fournit des informations relatives à son installation aux sections suivantes :

- « Déballage et inspection du serveur »
- « Caractéristiques physiques et environnementales »
- « Choix d'un site »
- « Boutons et voyants du panneau avant »
- « Port d'E / S et caractéristiques du panneau arrière »
- « Connexion d'une console »
- « Démarrage du système »
- « IPMI (Intelligent Platform Management Interface) »
- « Problèmes de mise en marche »

Déballage et inspection du serveur

Déballer le serveur et vérifiez que les éléments suivants sont présents :

- Système SGI 1100
- Guide de démarrage rapide du serveur SGI 1100
- CD de la documentation du serveur SGI 1100
- CD de ressources (contient les pilotes des périphériques)
- Kit de montage du châssis

Vérifiez que les éléments ci-dessus n'ont pas été malmenés pendant le transport. Si vous constatez des dégâts, déposez immédiatement une réclamation auprès du transporteur.

Conservez les cartons et les matériaux d'emballage dans l'éventualité d'une future utilisation.

Caractéristiques physiques et environnementales

Le serveur SGI 1100 est conçu pour être monté sur un châssis de 19 pouces standard. Pour obtenir les instructions de montage du serveur SGI 1100 sur un châssis de 19 pouces, consultez le Chapitre 2, « Instructions de montage en châssis ».

Le Tableau 1-1 présente les spécifications physiques et environnementales du système serveur SGI 1100.

Tableau 1-1 Spécifications physiques et environnementales du serveur SGI 1100

Hauteur	1u (4,45 cm, 1,75 pouces)
Largeur	48,25 cm (19 pouces)
Profondeur	53,85 cm (21,2 pouces)
Poids	11 kg (24,2 livres), en configuration maximum
Température	+5 °C (41 °F) à +35 °C (+95 °F) (en fonctionnement) -10 °C (14 °F) à +60 °C (+149 °F) (hors fonctionnement)

Tableau 1-1 (suite) Spécifications physiques et environnementales du serveur SGI 1100

Humidité	20% - 80% d'humidité relative, non condensante
Vibrations :	
En fonctionnement (déballé)	5 - 16,2 Hz : 0,38 mm (crête-crête) 16,2 - 250 Hz : 0,2 G
Hors fonctionnement (emballé)	5 - 27,1 Hz : 0,60 G 27,1 - 50 Hz : 0,4 mm (crête-crête) 50 - 500 Hz : 2,0 G

Consommation électrique

La puissance nominale du serveur est de 200 W CC en sortie. La consommation maximale à l'entrée en CA est approximativement de 307 W. Notez les points suivants :

- Avec une alimentation de 110 volts en CA, un système à pleine charge peut consommer jusqu'à 2,80 A.
- Avec une alimentation de 220 volts en CA, un système à pleine charge peut consommer jusqu'à 1,40 A.

Un déploiement de serveurs 1U ultra-compacts représente un appel de puissance considérable. Il existe une formule simple pour calculer la puissance nécessaire du serveur pour une installation, c'est :

(Nombre de serveurs) × (307 W) = puissance maximale requise pour les serveurs

Dissipation thermique

Le serveur possède les systèmes de refroidissement suivants :

- Paroi de ventilation avec trois ventilateurs permutables
- Réceptacle ventilateur pour chaque UC (deux UC)
- Un ventilateur à alimentation électrique interne
- Deux turbines de ventilation châssis

Un serveur SGI 1100 en configuration maximale et au maximum de sa charge peut produire approximativement 1047 Btu/hr. Les mesures de température de part et d'autre du serveur peuvent varier jusqu'à 25 °C (45 °F) entre la partie avant et la partie arrière. Le déploiement de serveurs multiples ultra-compacts produira une importante quantité de chaleur. Par exemple, 36 serveurs sous charge maximale peuvent générer jusqu'à 37692 Btu/hr.

Choix d'un site

Le serveur fonctionne de manière fiable dans un environnement normal de bureau. Sélectionnez un site qui remplit ces conditions :

- A proximité d'une prise d'alimentation électrique avec prise de terre, reliée à la terre et mise à la masse correctement, comme suit :
 - Aux U.S. et au Canada : une prise NEMA 5-15R pour le 100-120 V ou une prise NEMA 6-15R pour le 200-240 V.
 - Ailleurs : une prise avec prise de terre, correctement reliée à la masse conformément aux autorisations et normes électriques en vigueur dans le pays.

Remarque : Les installations sur châssis font souvent appel à une ou plusieurs unités de distribution électriques (PDU). Dans ce cas, le serveur SGI 1100 doit être raccordé à une unité de distribution électrique. Chaque unité doit à son tour être raccordée à une prise électrique appropriée conforme aux normes électriques en vigueur dans le pays.

- Propre et relativement sans trop de poussière.
- Bien ventilé et éloigné de sources de chaleur, les ouvertures de ventilation du serveur étant laissées libres de toute obstruction.
- Eloigné des sources de vibration et protégé contre les chocs physiques.
- Isolé des champs électromagnétiques puissants produits par les appareils électriques tels qu'ascenseurs, photocopieuses, gros ventilateurs, gros moteurs électriques, émetteurs radio et TV et équipement de sécurité hautes fréquences.

- Espace prévu pour accéder aux câbles d'alimentation des serveurs afin de pouvoir les débrancher de l'alimentation électrique ou de la prise murale. C'est la seule façon de couper l'alimentation en courant alternatif du serveur.
- Espace libre fourni pour le refroidissement et la circulation d'air.



Attention : Dans les régions sujettes aux orages électriques, nous vous conseillons de brancher votre système sur un système de protection contre les surtensions et de déconnecter les lignes de télécommunication durant les orages électriques.

Boutons et voyants du panneau avant

Cette partie décrit les boutons et voyants du serveur SGI 1100 qui sont présentés sur la Figure 1-1.

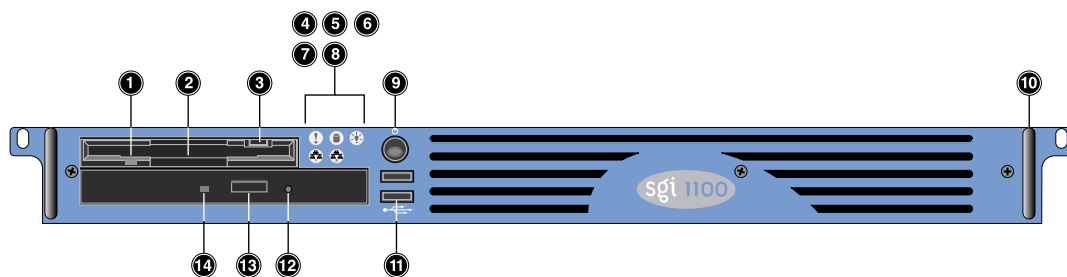

Figure 1-1 Boutons et voyants du panneau avant

Le Tableau 1-2 décrit les voyants et boutons du panneau avant qui sont présentés sur la Figure 1-1.

Tableau 1-2 Voyants et boutons du panneau avant

N°	Élément
1	LED du lecteur de disquette extra-plat
2	Lecteur de disquette extra-plat
3	Bouton d'éjection du lecteur de disquette extra-plat
4	DEL d'événements
5	DEL d'accès du disque dur
6	DEL d'alimentation
7	DEL d'accès LAN 2
8	DEL d'accès LAN 1
9	Interrupteur alimentation
10	Poignée en métal
11	Ports USB (2 ports)

Tableau 1-2 (suite) Voyants et boutons du panneau avant

N°	Élément
12	Trou d'éjection d'urgence du lecteur de CD-ROM extra-plat
13	Bouton d'éjection du lecteur de CD-ROM extra-plat
14	DEL du lecteur de CD-ROM extra-plat

La DEL d'événements généraux fournit des indications relatives à l'état des éléments suivants :

- Ces événements incluent les températures et tensions excessives, la défaillance d'un ventilateur ou un problème d'alimentation redondante ou de fusibles.
- Erreur CPU IERR et Thermtrip.
- Ventilateur du système ou alimentation débranchée.
- Erreur de mémoire sans correction possible (erreurs ECC multiples).
- Erreur PCI PERR ou SERR.

Lorsque tous les événements précédents retrouvent leur état de fonctionnement normal, le BMC éteint la LED.

Remarque : La LED d'événements ne s'allume pas pour les événements BIOS POST, branchement PCI à chaud et les erreurs de mémoire corrigibles.

Port d'E/S et caractéristiques du panneau arrière

Cette partie décrit les ports d'E/S et d'autres caractéristiques du panneau arrière indiquées sur la Figure 1-2.

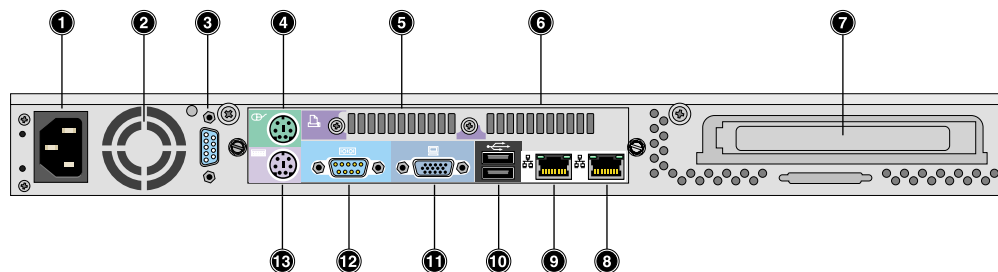

Figure 1-2 Ports d'E/S et caractéristiques du panneau arrière

Le Tableau 1-3 décrit les ports d'E/S du panneau arrière et les caractéristiques indiquées sur la Figure 1-2.

Tableau 1-3 Port d'E /S et caractéristiques du panneau arrière

N°	Élément
1	Entrée alimentation CA
2	Ventilation
3	Port série 2
4	Port souris PS/2
5	Ventilation
6	Ventilation
7	Support de carte additionnelle
8	Port LAN 2 (RJ-45)
9	Port LAN 1 (RJ-45)
10	Ports USB (2 ports)
11	Port VGA
12	Port série 1
13	Port clavier PS/2

Connexion d'une console

Le serveur SGI 1100 peut être raccordé à un écran VGA, un clavier (PS/2 ou USB) et une souris (PS/2 ou USB). Lorsque le système est configuré, il peut également être raccordé à une console.

Les différentes connexions sont décrites à la section « Port d'E / S et caractéristiques du panneau arrière » page 8.

Démarrage du système

Après vous être assuré d'avoir correctement installé le système et d'avoir connecté tous les câbles nécessaires, vous pouvez alors mettre en marche le système en appuyant sur le bouton d'alimentation.

Le système démarre et affiche un message de bienvenue. Après ceci, apparaît une série de messages d'auto-test de démarrage (POST). Les messages POST indiquent si le système fonctionne correctement ou pas.

Remarque : Si le système ne s'allume pas ou ne s'amorce pas après avoir appuyé sur le bouton d'alimentation, consultez la section suivante pour y rechercher les causes possibles de défaut d'amorçage.

A part les messages d'auto-test, vous pouvez déterminer si tout est correct dans le système en regardant s'il se passe les événements suivants :

- La DEL du voyant d'alimentation de la face avant s'allume (en vert).
- Les DEL des voyants Num Lock, Scroll Lock et Caps Lock du clavier clignotent brièvement.

Problèmes de mise en marche

Si le système ne s'amorce pas après avoir allumé l'alimentation électrique, vérifiez les facteurs suivants qui peuvent être à l'origine du défaut d'amorçage.

- Le câble d'alimentation externe peut être mal enfoncé.
Vérifiez la connexion du câble d'alimentation de la source d'alimentation à la broche d'alimentation du panneau arrière. Assurez-vous que chaque câble est correctement connecté à chaque alimentation électrique.
- Rien ne sort de la prise de terre de l'alimentation.
Demandez à un électricien de vérifier votre prise d'alimentation.

Remarque : Si vous avez effectué les opérations précédentes et que le système n'arrive toujours pas à s'initialiser, demandez de l'aide à votre revendeur ou à un technicien qualifié.

IPMI (Intelligent Platform Management Interface)

L'IPMI est une spécification d'interface de gestion de matériel de norme ouverte. Elle fournit une architecture qui définit le mode de communication standard de tous les périphériques avec le processeur.

Avec l'interface IPMI, le processeur ne communique qu'un seul événement au journal d'événements IPMI. Il se renseigne uniquement sur les éventuelles modifications survenues depuis sa dernière interrogation. Chaque périphérique communique directement, via l'IPMI, avec le journal d'événements, utilisé pour consigner de façon homogène, tous les événements d'état relatifs à ce périphérique. Cela simplifie la routine de gestion par agent. Le système ne nécessite la présence que d'un seul agent et aucune modification n'est nécessaire lorsque de cinq périphériques, il faut par exemple, passer à six. Lorsqu'un nouveau périphérique est rajouté sur le système, le processeur conserve son mode de vérification du journal d'événements ; qu'il y ait un ou 100 périphériques, cette procédure de vérification reste la même. Avec l'IPMI, l'utilisation du processeur est réduite, ce qui permet d'améliorer les performances globales du système.

Ci-dessous figurent les quatre éléments de l'interface IPMI, chacun desquels étant décrit dans les sections suivantes :

- Intelligent Platform Management Interface
- Intelligent Platform Management Bus
- Intelligent Chassis Management Bus
- Baseboard Management Controller

Intelligent Platform Management Interface (IPMI)

L'IPMI correspond à la spécification du jeu de commandes du contrôleur de gestion, y compris pour les commandes de capteurs, de journaux d'événements et d'accès aux enregistrements de données de capteur. Il s'agit également d'une spécification pour les formats de données, y compris les enregistrements de données de capteur, les entrées du journal d'événements et les informations d'inventaire FRU. IPMI est aussi le nom utilisé pour les efforts de normalisation globale.

Intelligent Platform Management Bus (IPMB)

L'IPMB est le bus principal à usage multiple I2C utilisé pour assurer la communication, à l'intérieur du châssis, avec les contrôleurs de gestion « satellite ». Des capteurs et des cartes avec accès au bus IPMI peuvent être ajoutés à l'IPMI standard.

Intelligent Chassis Management Bus (ICMB)

L'ICMB est le bus de gestion RS-485 entre châssis, basé sur l'IPMB. Il est utilisé pour les fonctions de gestion d'urgence et de châssis communes, y compris les commandes de démarrage et de réinitialisation, l'état du châssis, les événements et l'inventaire FRU.

Baseboard Management Controller (BMC)

Le BMC contrôle les températures et les tensions de la carte mère et assure la gestion du journal d'événements du serveur et de la mémoire rémanente pour le stockage des enregistrements de données de capteur. Il fournit une interface système au bus IPMB.

Instructions de montage en châssis

Ce chapitre présente les instructions de montage du serveur SGI 1100 dans un châssis SGI de 19 pouces.

Bien que le serveur SGI 1100 ne soit pas trop lourd, son installation dans un châssis peut s'avérer délicate et la présence d'une seconde personne peut donc aider à l'installation.

Remarque : Au cours de l'installation d'un serveur SGI 1100 dans certains emplacements d'un châssis SGI 19 pouces, le retrait de l'une des unités de distribution électrique peut s'avérer nécessaire pour permettre d'atteindre certaines vis de montage du support coulissant.

Déballage et inspection du serveur

Retirez le serveur de son emballage et vérifiez qu'il contient tous les accessoires. Inspectez l'emballage pour vous assurer qu'il n'a pas été malmené pendant le transport. Si vous constatez des dégâts, prenez-en une photo. Après l'avoir vidé de son contenu, conservez l'emballage endommagé ainsi que tout matériau de transport.

Inspectez le serveur et les accessoires pour vous assurer qu'ils ne sont pas endommagés. Si vous constatez des dégâts, déposez immédiatement une réclamation auprès du transporteur.

Evaluation de l'espace requis

Le Tableau 2-1 spécifie l'espace requis pour un serveur SGI 1100 en vue de son installation sur un châssis SGI.

Tableau 2-1 Espace requis pour le serveur SGI 1100

Hauteur	1u (4,45 cm, 1,75 pouces)
Largeur	48,25 cm (19 pouces)
Profondeur	53,85 cm (21,2 pouces)
Poids	11 kg (24,2 livres) en configuration maximum
Dégagement requis en façade	63,5 cm (25 pouces) minimum (pour la maintenance du châssis)
Espace libre requis à l'arrière	50,8 cm (20 pouces) minimum (pour le dégagement de la porte du châssis)
Espace libre requis sur le côté	Aucun

Schéma des trous de montage des rails verticaux du châssis

Les quatre rails verticaux du châssis SGI sont dotés de trous de montage disposés comme indiqué sur la Figure 2-1.

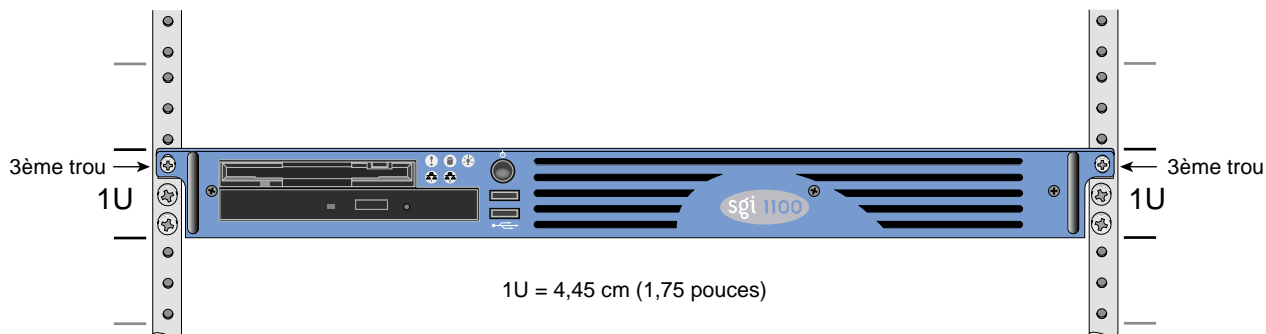

Figure 2-1 Schéma des trous de montage des rails verticaux du châssis

Le système occupe 1U dans le châssis. Les positions U et le nombre de trous de montage se comptent de bas en haut.

Remarque : L'unité de mesure utilisée dans ce guide est le « U » (1U = 44,5 mm ou 1,75 pouces). La somme totale des hauteurs de tous les composants du châssis mesurées en « U » ne doit pas dépasser la hauteur du rack. Pour de plus amples informations, consultez la documentation fournie avec le châssis.

La distance du centre de l'un des trous de montage au centre du troisième trou au-dessus de lui est égale à 1U.

Lors de l'installation des composants, vous devez prendre vos mesures à partir du centre des deux trous de montage présentant l'intervalle le plus réduit. Sinon, les trous de montage situés sur le composant risquent de ne pas correspondre avec ceux du châssis.

Matériel de montage en châssis

Le matériel décrit dans le Tableau 2-2 est utilisé pour le montage du serveur SGI 1100 dans le châssis SGI de 19 pouces :

Tableau 2-2 Matériel de montage en châssis



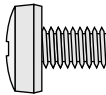

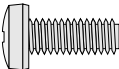

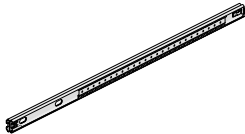

Figure	Type de matériel	Qté	Utilisation
	vis M4 x L8	12	Fixe les glissières sur leurs supports de montage.
	rondelle d'arrêt M4	12	Fixe les glissières sur leurs supports de montage.
	écrou M4	12	Fixe les glissières sur leurs supports de montage.
	vis M6 x L10	8	Fixe les supports de montage des glissières sur les rails du châssis.
	écrou en U 10-32	2	Sert de trou fileté pour la fixation du panneau avant du serveur SGI 1100 sur les rails du châssis.
	vis 10-32 x 0,5 pouces	2	Fixe le panneau avant du serveur SGI 1100 sur l'écrou en U.
	vis M4 x L5	8	Fixe les rails sur le système.

Tableau 2-2 (suite) Matériel de montage en châssis

Figure	Type de matériel	Qté	Utilisation
	Glissière	2	Permet de faire glisser le châssis du serveur SGI 1100 vers l'avant pour le sortir du châssis afin d'y accéder. (Les glissières gauche et droite sont identiques.)
	Support de montage	4	Positionne les glissières sur les rails verticaux du châssis. (Les quatre supports [avant droit, arrière droit, avant gauche, arrière gauche] sont identiques.)
	Rail du châssis	2	Se fixe sur le châssis du serveur SGI 1100. (Les rails gauche et droit sont identiques.)

Remarque : Le kit de montage en châssis peut également comprendre du matériel supplémentaire, tel que des rondelles étagées à utiliser avec certaines marques de châssis. Ce matériel supplémentaire est inutile pour le montage du serveur SGI 1100 dans un châssis SGI.

Montage des glissières

Suivez les instructions suivantes pour installer les glissières :

1. Retirez le rail du châssis de l'une des glissières (voir le Tableau 2-2 pour des illustrations de ces deux composants). Pour retirer le rail, appuyez sur la languette de verrouillage, comme illustré sur la Figure 2-11.
2. Poussez la glissière vers l'arrière et allongez-la.
3. Identifiez l'avant de la glissière. La flèche sur la Figure 2-2 indique l'avant de la glissière.

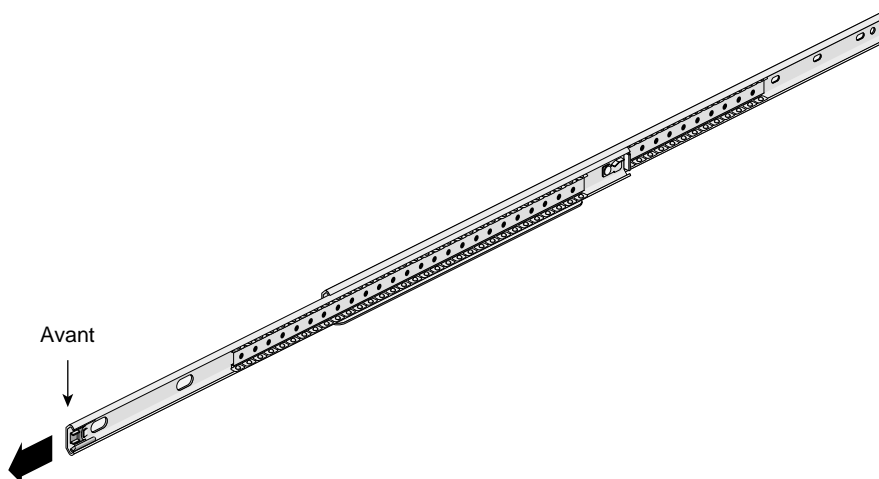

Figure 2-2 Identification de l'avant de la glissière

4. Introduisez l'une des vis M4xL8 (voir le Tableau 2-2) dans le trou de montage avant de la glissière, puis dans le trou de montage de l'un des supports (comme indiqué sur la Figure 2-3). Pour atteindre le trou avant, vous devez allonger délicatement la glissière.
5. Placez l'une des rondelles d'arrêt M4 et l'un des écrous M4 (voir le Tableau 2-2) sur la vis et serrez normalement.
6. Tirez à nouveau sur la glissière et introduisez deux autres vis M4xL8 dans les deux trous allongés de la glissière, puis dans les deux fentes du supports (comme indiqué sur la Figure 2-3).
7. Placez une rondelle d'arrêt M4 et un écrou M4 sur chacune des deux vis et serrez normalement.

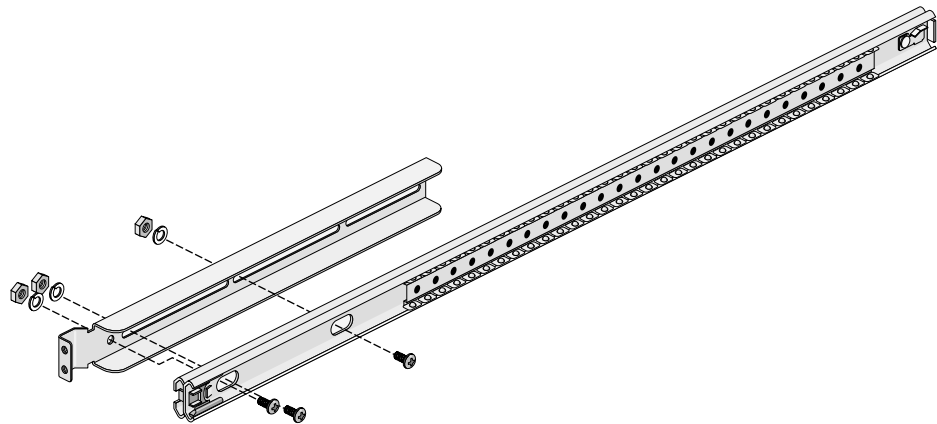

Figure 2-3 Fixation du support avant sur la glissière

8. Sortez la glissière à mi-chemin.
9. Introduisez trois vis M4xL8 dans les trous allongés de la partie arrière de la glissière, puis dans les deux trous arrière du support (voir la Figure 2-4). Ne placez pas de vis dans le trou rond à l'arrière du support.
10. Placez une rondelle d'arrêt M4 et un écrou M4 sur chacune des trois vis, mais ne les serrez pas complètement (ils seront resserrés par la suite).

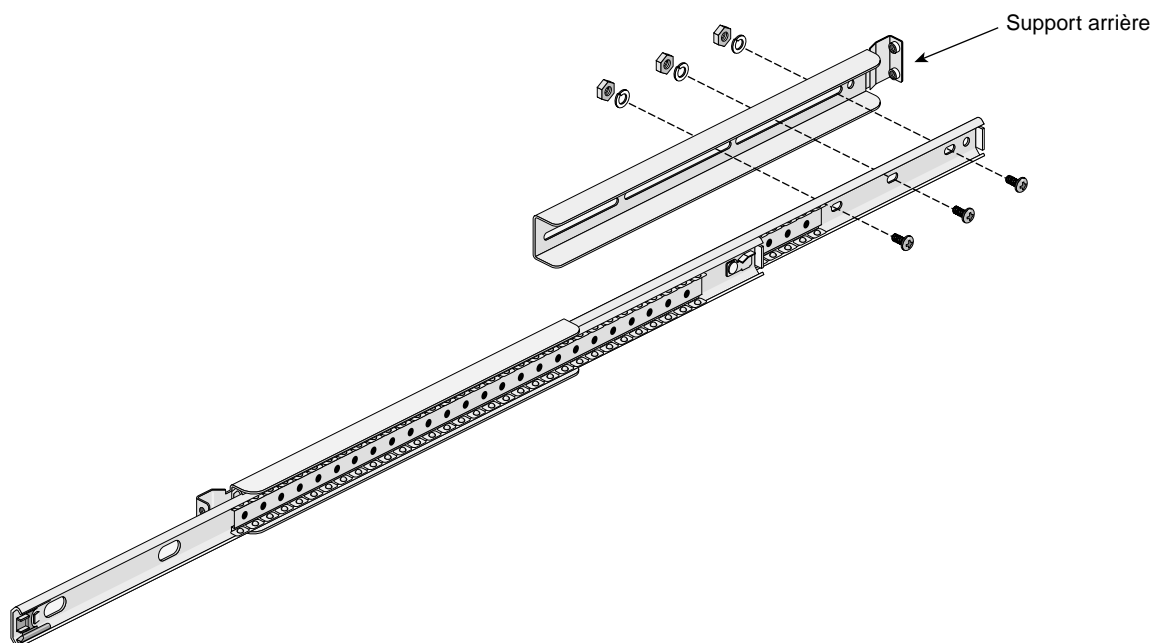

Figure 2-4 Fixation du support arrière sur la glissière

11. Répétez les étapes 1 à 10 pour la deuxième glissière, en vous servant des deux supports restants.

Montage des glissières sur le châssis

Suivez la procédure ci-dessous pour installer les deux glissières sur le châssis SGI :

1. Prenez l'une des glissières assemblées et disposez le support avant contre les deux trous inférieurs du U voulu sur le rail avant gauche du châssis.
2. Utilisez deux vis M6xL10 (voir le Tableau 2-2) pour fixer le support sur le rail du châssis (voir la Figure 2-5).

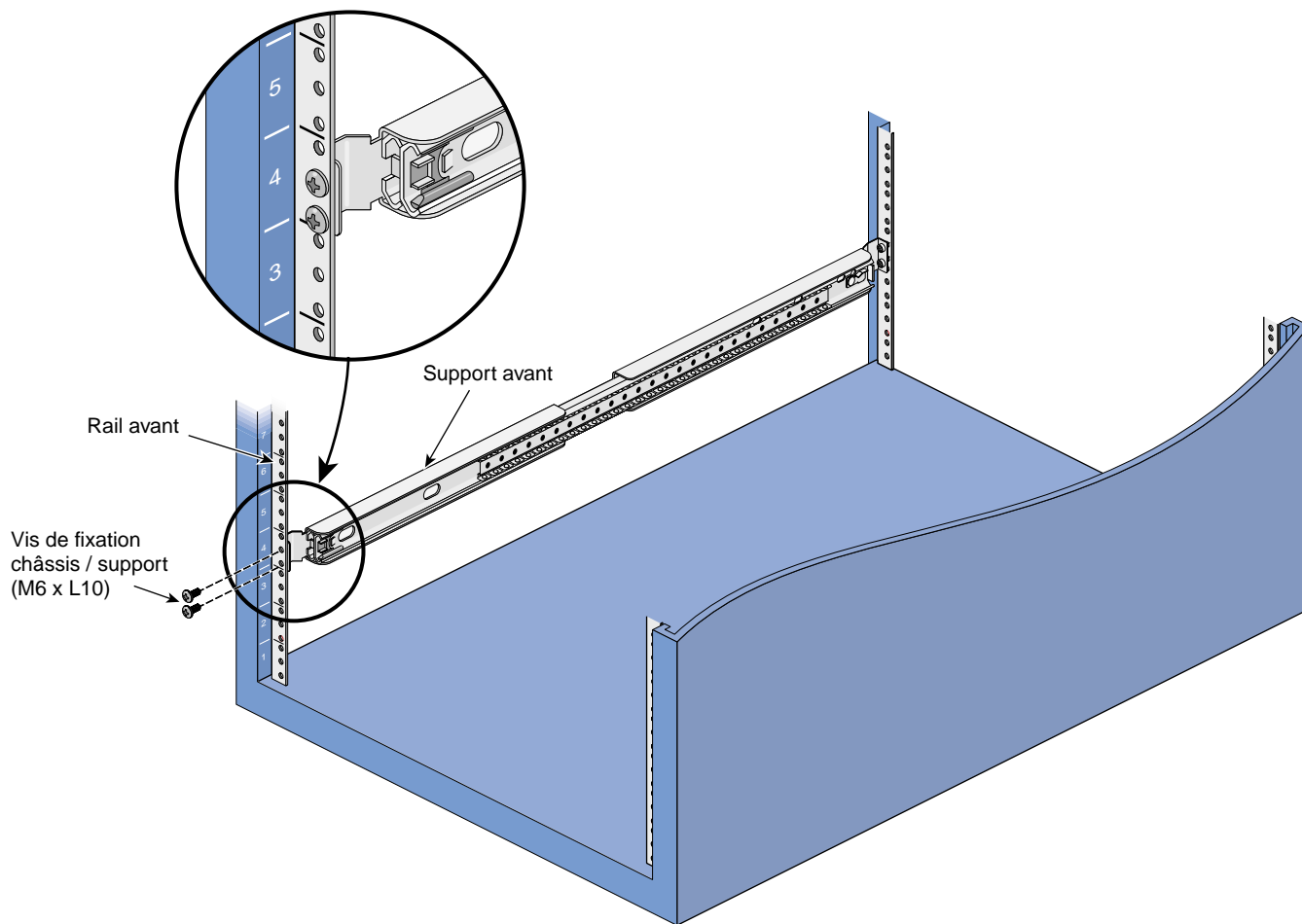

Figure 2-5 Fixation du support de glissière sur le rail avant du châssis

3. Placez le support arrière contre les deux trous inférieurs du U correspondant sur le rail arrière gauche du châssis.
4. Utilisez deux vis M6xL10 pour fixer le support sur le rail du châssis (voir la Figure 2-6).

Remarque : Certains emplacements du châssis SGI peuvent nécessiter le retrait d'une unité de distribution électrique pour permettre l'accès aux vis des supports arrière.

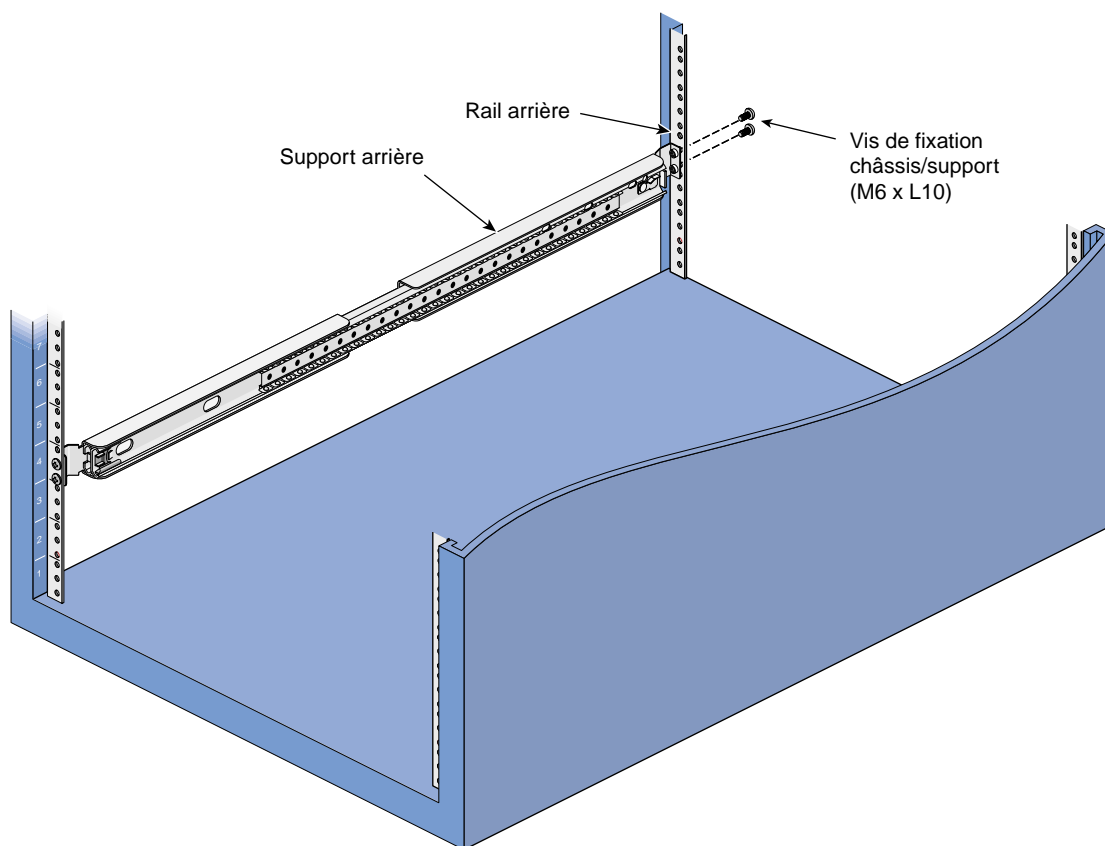

Figure 2-6 Fixation du support de glissière sur le rail arrière du châssis

5. Une fois les supports avant et arrière montés sur les rails du châssis, serrez les vis et les écrous arrières fixant la glissière au support, précédemment positionnés lors du montage du support arrière sur la glissière.
6. Répétez les étapes 1 à 5 pour installer la deuxième glissière sur le rail droit.

Mise en place des écrous en U prisonniers sur les rails du châssis

Les écrous en U prisonniers (voir le Tableau 2-2) permettent de fixer les différents composants système et d'autres composants sur les rails verticaux du châssis.

Mettez les deux écrous en U prisonniers en place en faisant glisser l'un d'eux sur chacun des deux trous restants pour le U choisi sur les rails avants (l'un sur le rail avant droit, l'autre sur le rail avant gauche). Voir la Figure 2-7 pour plus de détails.

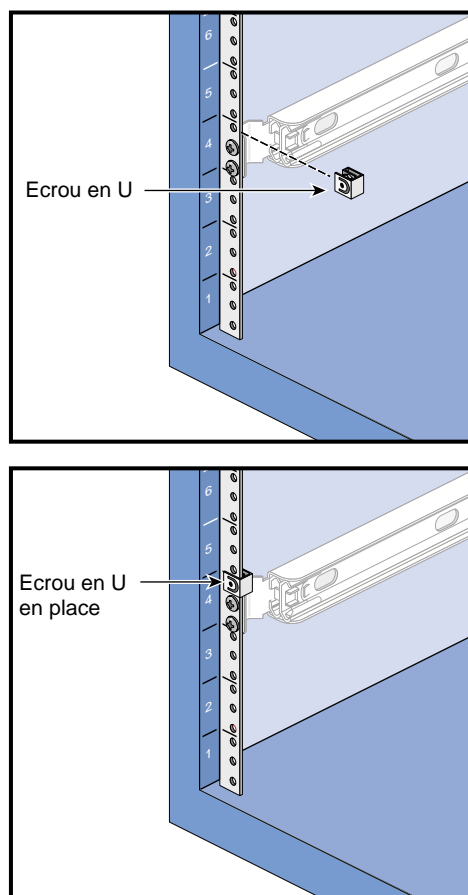

Figure 2-7 Installation des écrous en U prisonniers sur les rails du châssis

Préparation du serveur SGI 1100 pour le montage du châssis

Suivez les étapes suivantes pour préparer le serveur SGI 1100 au montage du châssis :

1. A l'aide des quatre vis M4xL5 (voir le Tableau 2-2), fixez l'un des rails du châssis sur la partie droite du châssis du serveur SGI 1100. Assurez-vous que le rail est correctement positionné (voir la Figure 2-8 pour plus de détails).

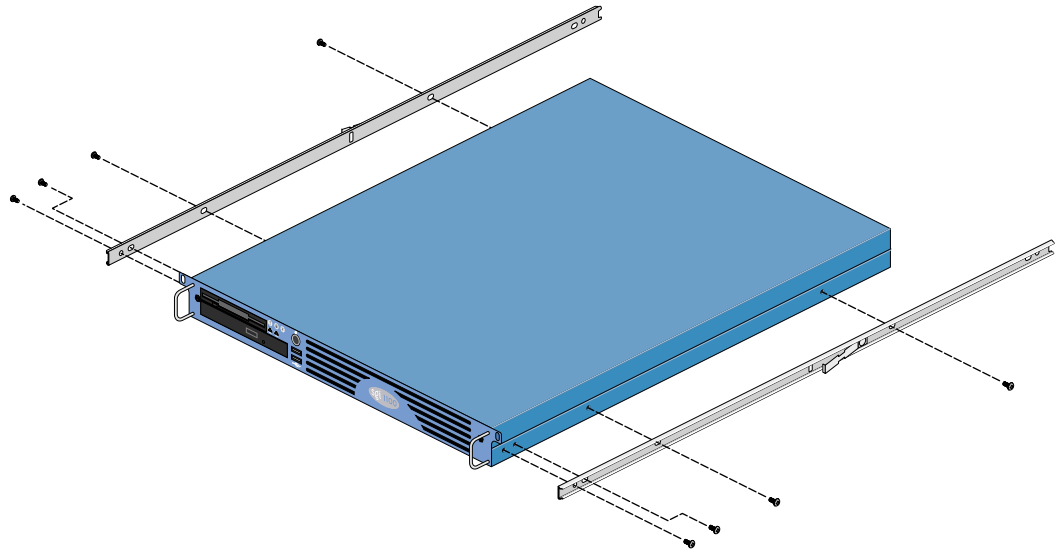

Figure 2-8 Fixation des rails sur le châssis du serveur SGI 1100

2. Répétez l'étape 1, en montant cette fois le deuxième rail sur la partie gauche du châssis du serveur SGI 1100.

Installation du serveur SGI 1100 sur le châssis

Suivez les étapes suivantes pour installer le serveur SGI 1100 sur le châssis :

1. Sortez complètement les glissières gauche et droite du châssis (voir la Figure 2-9 pour plus de détails). Une fois complètement sorties, les glissières s'enclenchent.

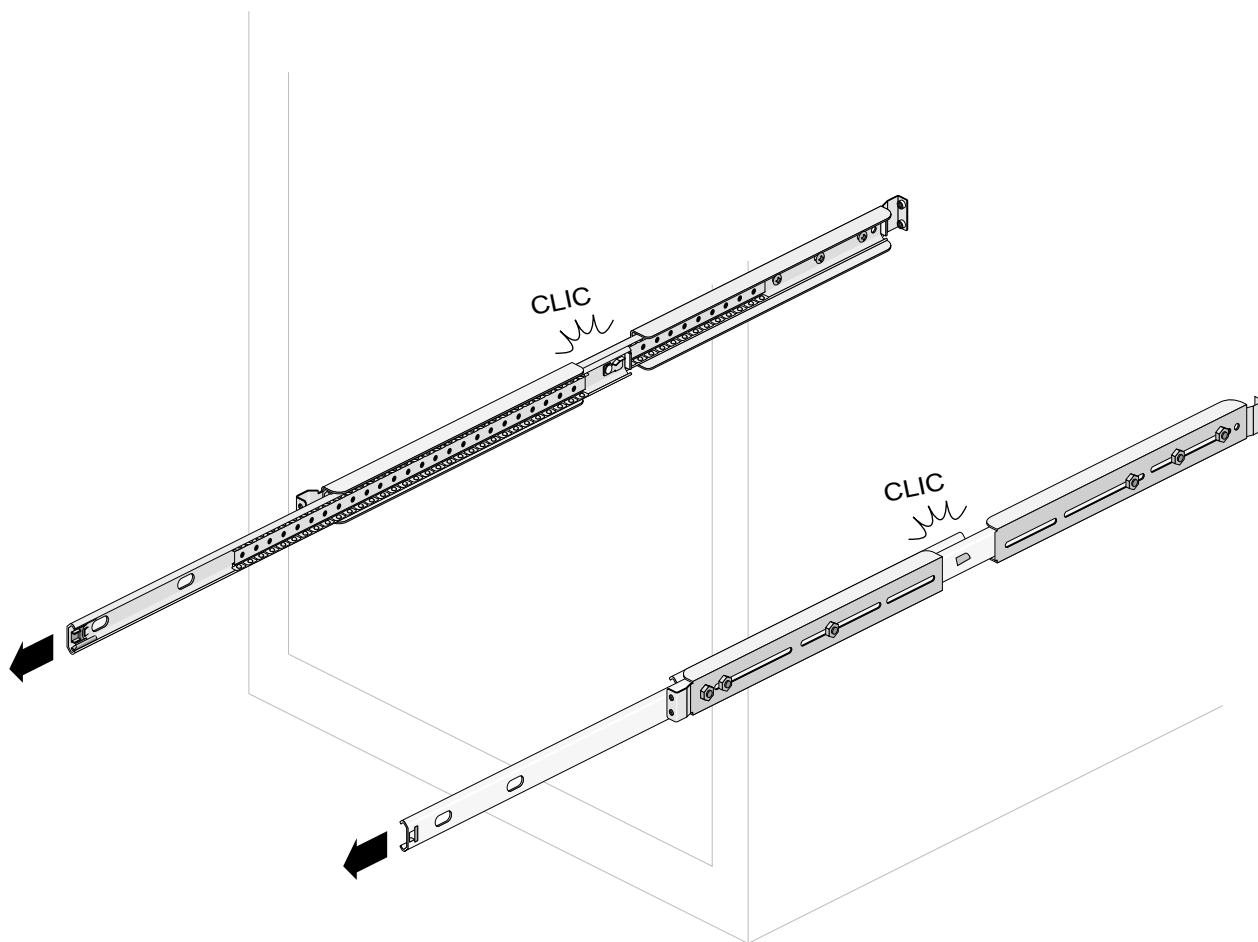

Figure 2-9 Coulissement des glissières sur le châssis

2. Faites complètement glisser le châssis du serveur SGI 1100 sur les glissières allongées (voir la Figure 2-10 pour plus de détails). Les deux glissières s'enclenchent après l'insertion complète du châssis.

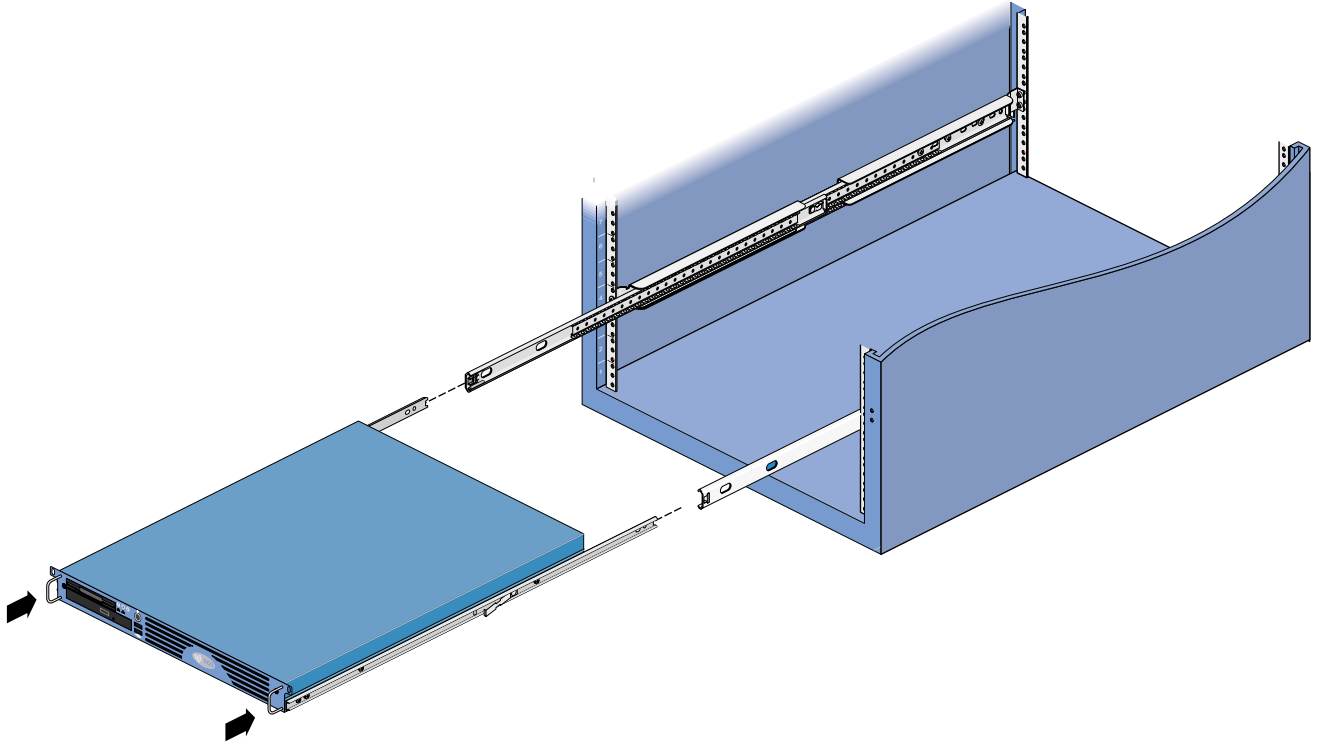

Figure 2-10 Coulissement du châssis sur les rails

3. Libérez les languettes des glissières des deux côtés du châssis et faites glisser le châssis (voir la Figure 2-11 pour de plus amples détails). Les glissières sont un peu rigides lorsque le châssis coulisse pour la première fois, car les boîtiers de soutien ne sont pas centrés sur les glissières. Après plusieurs coulissements sur le châssis, le déplacement s'effectue plus aisément.

Attention : Initialement, lorsque le châssis est poussé à mi-chemin, les languettes intérieures des glissières résistent à toute poussée supplémentaire, mais elles se libèrent brusquement. Soyez préparé à cela.

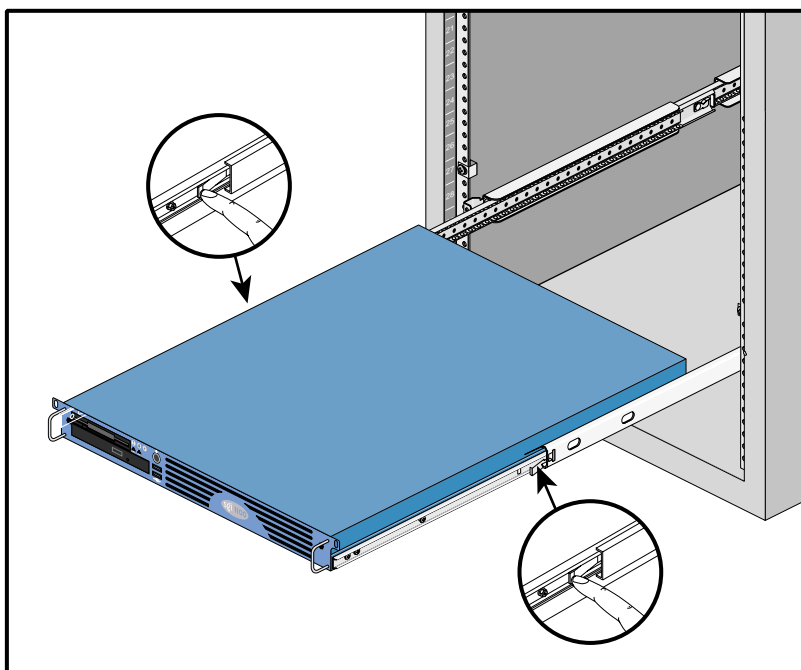

Figure 2-11 Retrait des languettes des glissières

4. À l'aide des deux vis 10-32 x 0,5 pouces (voir le Tableau 2-2), fixez le châssis du serveur SGI 1100 aux écrous en U du support (comme illustré sur la Figure 2-1).

Unités de distribution électrique du châssis

Une fois monté sur le châssis SGI, le serveur SGI 1100 est raccordé à une unité de distribution électrique fixée sur le châssis. Chaque unité de distribution est dotée de dix réceptacles électriques IEC320-C13 de 10A. Suivant la configuration, le châssis peut être fourni avec jusqu'à quatre unités de distribution électrique, pour un total de quarante réceptacles IEC320-C13 de 10A.

Utilitaire de configuration

Ce chapitre fournit des informations sur le BIOS du système et explique comment configurer le système en modifiant les paramètres du BIOS.

Généralités

Le système livré est déjà configuré par SGI. A moins que l'appareil n'affiche le message « Run Setup », il n'est pas nécessaire de lancer l'utilitaire Setup au démarrage de l'ordinateur.

Le programme Setup charge les valeurs de la configuration dans la CMOS RAM, c'est-à-dire la mémoire non-volatile protégée par batterie. Cette zone de mémoire ne fait pas partie de la RAM.

Remarque : Si le message Run Setup s'affiche à plusieurs reprises, la batterie pourrait être déchargée. Dans ce cas, le système ne peut pas mémoriser les valeurs dans la CMOS. Faites appel à un technicien qualifié.

Avant de lancer l'utilitaire Setup, vérifiez que tous les fichiers ouverts ont été sauvegardés. Le système redémarre immédiatement après avoir quitté Setup.

Lancement de Setup

Pour lancer Setup, appuyer simultanément sur les touches **Ctrl+Alt+Esc**.

Remarque : Pour lancer l'utilitaire Setup, vous devez appuyer sur les touches **Ctrl+Alt+Esc** pendant le démarrage du système. Cette combinaison de touches fonctionne uniquement pendant le démarrage.

Le système supporte deux niveaux de configuration : de base et avancé.

Si vous êtes un utilisateur expert, vous voudrez probablement contrôler la configuration détaillée de votre système. Des configurations système détaillées sont contenues dans le niveau avancé. Pour afficher le niveau de configuration avancée, appuyez sur **F8** à partir du menu principal.

Appuyez sur les touches de direction Haut et Bas pour vous déplacer sur l'écran **Setup Utility**.

Utilisez les touches **Page Up**, **Page Down** pour passer à la page suivante ou retourner à la page précédente si l'écran de configuration occupe plusieurs pages.

Utilisez les touches gauche et droite pour sélectionner les options disponibles.

Appuyez sur **Esc** pour revenir au menu principal.

Remarque : Les figures fournies dans ce chapitre reproduisent les écrans de l'utilitaire Setup. Un paramètre accompagné d'un astérisque (*) indique que le paramètre n'est affiché que pour le niveau avancé (Advanced Level). Ces astérisques sont uniquement utilisés sur les figures de ce guide et n'apparaissent pas à l'écran. En outre, les options grisées sur l'écran ont des valeurs fixes et ne peuvent pas être modifiées par l'utilisateur.

La Figure 3-1 montre l'écran **Basic Setup Utility**.

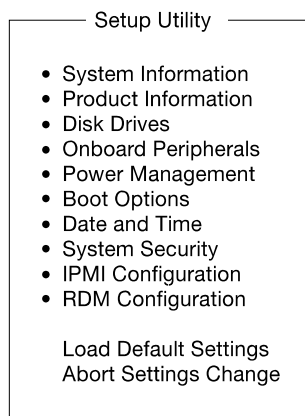

Figure 3-1 Ecran Basic Setup Utility

La Figure 3-2 montre l'écran **Setup Utility**.

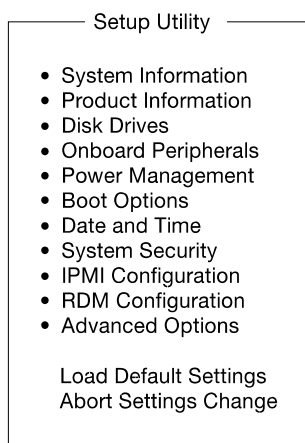

Figure 3-2 Ecran de configuration avancée (expert)

Informations sur le système

L'écran présenté sur la Figure 3-3 s'affiche lorsque vous sélectionnez l'option **System Information** dans le menu principal.

System Information	
Processor.....	Pentium® III
Processor Speed.....	xxxx MHz
Level 1 Cache.....	32 KB, Enabled
Level 2 Cache.....	256 KB, Enabled
Floppy Drive A.....	1.44MB 3.5-inch
IDE Primary Channel Master.....	Hard Disk, xxxx MB
IDE Primary Channel Slave.....	None
IDE Secondary Channel Master.....	IDE CD-ROM
IDE Secondary Channel Slave.....	None
Total Memory.....	xxxx MB
1st Bank.....	Registered SDRAM, xx MB
2nd Bank.....	Registered SDRAM, xx MB
3rd Bank.....	Registered SDRAM, xx MB
4th Bank.....	Registered SDRAM, xx MB
Serial Port 1.....	3F8h, IRQ 4
Serial Port 2.....	2F8h, IRQ 3
PS/2 Mouse.....	Installed

Figure 3-3 Ecran System Information

Le Tableau 3-1 décrit les paramètres de l'écran **System Information**.

Tableau 3-1 Paramètres System Information

Paramètre	Description
Processor	Type des processeurs actuellement installés sur votre système.
Processor speed	Fréquence d'horloge des processeurs actuellement installés sur votre système.
Level 1 cache size	Montant total du cache de premier niveau (c.-à-d., la mémoire à accès rapide intégrée dans l'unité centrale).
Level 2 cache size	Montant total du cache de second niveau (c.-à-d., un bloc mémoire plus important également intégré dans l'unité centrale).
Floppy drive A and B	Réglages actuels des lecteurs de disquette A et B du système.

Tableau 3-1 (suite) Paramètres System Information

Paramètre	Description
IDE primary channel master	Configuration actuelle du dispositif IDE raccordé au port principal du canal primaire IDE.
IDE primary channel slave	Configuration actuelle du dispositif IDE raccordé au port esclave du canal primaire IDE.
IDE secondary channel master	Configuration actuelle du dispositif IDE raccordé au port principal du canal secondaire IDE.
IDE secondary channel slave	Configuration actuelle du dispositif IDE raccordé au port esclave du canal secondaire IDE.
Total memory	Taille totale de la mémoire principale intégrée sur la carte mère. La taille de la mémoire est détectée automatiquement par le BIOS pendant l'autotest de démarrage. Si vous installez de la mémoire supplémentaire, le système règle automatiquement ce paramètre et affiche la nouvelle taille de la mémoire.
1st/2nd/3rd/4th bank	Type et taille de la DRAM respectivement installée dans les logements DIMM 1, 2 et 3. Le réglage « None » indique qu'aucune DRAM n'est installée.
Serial port 1	Adresse du port série 1 et réglage IRQ.
Serial Port 2	Adresse du port série 2 et réglage IRQ.
PS/2 mouse	Réglages d'installation du dispositif de pointage. Affiche « None » si aucun dispositif de pointage n'est installé.

Informations sur le produit

L'écran **Product Information** comporte les données générales sur le système, telles que le nom du produit, le numéro de série, la version du BIOS, etc. Ces informations sont nécessaires en cas de dépannage (et peuvent vous être demandées si vous faites appel à un service d'assistance technique).

La Figure 3-4 montre l'écran **Product Information**.

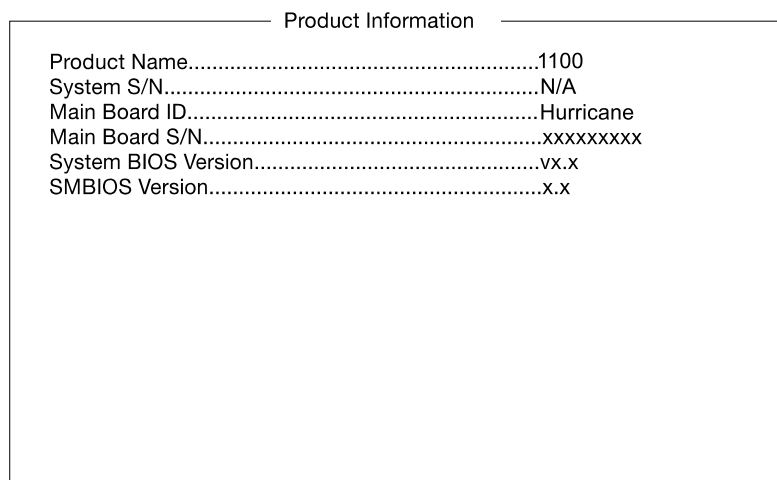

Figure 3-4 Ecran Product Information

Le Tableau 3-2 décrit les paramètres de l'écran **Product Information**.

Tableau 3-2 Paramètres Product Information

Paramètre	Description
Product name	Nom officiel du système
System S/N	Numéro de série du système
Main board ID	Numéro d'identification de la carte mère
Main board S/N	Numéro de série de la carte mère
System BIOS version	Version de l'utilitaire du BIOS
SMBIOS version	Version du SMBIOS

Lecteurs

Sélectionnez **Disk Drives** pour entrer les valeurs de configuration pour les lecteurs de disquette et les lecteurs IDE.

La Figure 3-5 montre l'écran **Disk Drives**.

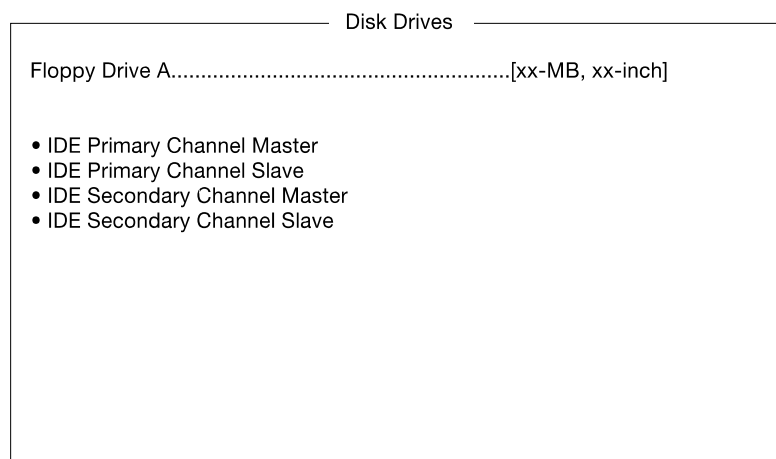

Figure 3-5 Ecran Disk Drives

Le Tableau 3-3 décrit les paramètres de l'écran **Disk Drives**. Les valeurs en **gras** correspondent aux paramétrages par défaut et suggérés.

Tableau 3-3 Paramètres Disk Drives

Paramètre	Description	Option
Floppy drive A and B	Sélectionne le type de lecteur de disquette	1.44 MB, 3.5-inch None 360 KB, 5.25-inch 1.2 MB, 5.25-inch 720 KB, 3.5-inch 2.88 MB, 3.5-inch

Type de canal IDE

L'écran présenté sur la Figure 3-6 s'affiche lorsque vous sélectionnez le paramètre **IDE Primary Channel Master**.

```
IDE Primary Channel Master
Device Detection Mode.....[Auto]
Device Type.....Hard Disk

Cylinder.....[xxxx]
Head.....[xx]
Sector.....[xx]
Size.....[xxxx] M.B.

Hard Disk LBA Mode.....[Auto]
*Hard Disk Block Mode.....[Auto]
*Hard Disk 32 Bit Access.....[Enabled]

*Advanced PIO Mode.....[ Mode 4 ]
*DMA Transfer Mode.....[ Disabled ]
```

Figure 3-6 Ecran IDE Primary Channel Master

Remarque : Un paramètre accompagné d'un astérisque (*) indique que le paramètre n'est affiché que pour le niveau de configuration avancée (Advanced Level). Voir « Lancement de Setup » page 32 pour de plus amples informations concernant l'accès au niveau avancé.

Le Tableau 3-4 décrit les paramètres **IDE Drive**. Les valeurs en **gras** correspondent aux paramétrages par défaut et suggérés.

Tableau 3-4 Paramètres IDE Drive

Paramètre	Description	Option
Device detection mode	Permet de spécifier le type de disque dur installé sur votre système. Pour que le BIOS configure automatiquement le disque dur, sélectionnez Auto. Si vous connaissez le type de votre disque dur, vous pouvez spécifier manuellement la valeur de ce paramètre.	Auto User None
Device type	Indique un dispositif de type disque dur.	
Cylinder	Spécifie le nombre de cylindres de votre disque dur. Ce paramètre est réglé automatiquement en fonction du réglage du paramètre Type.	User input (Valeur spécifiée par l'utilisateur)
Head	Spécifie le nombre de têtes de votre disque dur. Ce paramètre est réglé automatiquement en fonction du réglage du paramètre Type.	User input (Valeur spécifiée par l'utilisateur)
Sector	Spécifie le nombre de secteurs de votre disque dur. Ce paramètre est réglé automatiquement en fonction du réglage du paramètre Type.	User input (Valeur spécifiée par l'utilisateur)
Size	Spécifie la taille de votre disque dur en Mo.	User input (Valeur spécifiée par l'utilisateur)
Hard disk LBA mode	Cette caractéristique IDE enrichi permet au système d'utiliser un disque dur de plus de 528 Mo de capacité. Ceci est possible grâce au mode de traduction LBA (adressage par blocs logiques). Le LBA est aujourd'hui considéré comme une caractéristique standard des disques durs IDE actuellement sur le marché, en raison de sa faculté de supporter des capacités supérieures à 528 Mo. Néanmoins, si votre disque dur a été formaté avec le LBA activé, il ne pourra pas démarrer si le LBA est désactivé.	Auto Disabled

Tableau 3-4 (suite) Paramètres IDE Drive

Paramètre	Description	Option
Hard disk block mode	<p>Améliore les performances du disque en fonction du disque dur utilisé. Si ce paramètre est sur Auto, l'utilitaire du BIOS détecte automatiquement si le disque dur installé supporte la fonction Block Mode. Si elle est supportée, elle permettra le transfert des données par blocs (secteurs multiples) à la vitesse de 256 octets par cycle. Pour mettre cette fonction hors service, désactivez ce paramètre.</p> <p>Ce paramètre s'affiche uniquement en mode de configuration avancée.</p>	<p>Auto Disabled</p>
Hard disk 32-bit access	<p>Améliore les performances du système en permettant l'utilisation de l'accès 32 bits au disque dur. Cependant, cette caractéristique IDE enrichie ne fonctionne que sous certains systèmes d'exploitation.</p> <p>Ce paramètre s'affiche uniquement en mode de configuration avancée.</p>	<p>Enabled Disabled</p>
Advanced PIO mode	<p>Lorsque l'utilitaire du BIOS est réglé sur Auto, il détecte automatiquement si le disque dur installé supporte cette fonction. Si elle est supportée, elle permet la récupération rapide des données, une durée de lecture/écriture réduisant le temps d'activité du disque dur et améliorant donc les performances du disque dur. Pour mettre cette fonction hors service, désactivez ce paramètre.</p> <p>Ce paramètre s'affiche uniquement en mode de configuration avancée.</p>	<p>Auto Mode 0 Mode 1 Mode 2 Mode 3 Mode 4 Disabled</p>
DMA transfer mode	<p>Les modes Ultra DMA et Multi-DMA améliorent les performances du disque dur en augmentant la vitesse de transfert. Néanmoins, même si ces caractéristiques peuvent être activées à l'aide de l'utilitaire de configuration du BIOS, le pilote DMA doit être chargé pour l'exécution des modes Ultra DMA et Multi-DMA.</p> <p>Ce paramètre s'affiche uniquement en mode de configuration avancée.</p>	<p>Auto Multi word mode 0, 1, 2 Ultra Mode 0, 1, 2, 3, 4 Disabled</p>

L'écran présenté sur la Figure 3-7 s'affiche lorsque vous sélectionnez le paramètre **IDE Primary Channel Slave**. Les paramètres utilisés sont identiques à ceux décrits dans le Tableau 3-4.

IDE Primary Channel Slave

Device Detection Mode.....	[Auto]
Device Type.....	None
Cylinder.....	[xxxx]
Head.....	[xx]
Sector.....	[xx]
Size.....	[xxxx] M.B.

Figure 3-7 Ecran IDE Primary Channel Slave

Les écrans **IDE Secondary Channel Master** et **IDE Secondary Channel Slave** sont identiques à ceux présentés sur les figures 3-6 et 3-7 et les paramètres utilisés sont semblables à ceux décrits dans le Tableau 3-4.

Périphériques incorporés

L'écran **Onboard Peripherals** présenté sur la Figure 3-8 permet de configurer les ports de communication intégrés et les périphériques incorporés.

Onboard Peripherals	
Serial Port 1.....	[Enabled]
Base Address.....	[3F8h]
IRQ.....	[4]
Serial Port 2.....	[Enabled]
Base Address.....	[2F8h]
IRQ.....	[3]
Floppy Disk Controller.....	[Enabled]
IDE Controller.....	[Both]
PS/2 Mouse Controller.....	[Enabled]
USB Host Controller.....	[Enabled]
USB Legacy Mode.....	[Disabled]
Onboard Ethernet Chip 1.....	[Enabled]
Onboard Ethernet Chip 2.....	[Enabled]

Figure 3-8 Ecran Onboard Peripherals

Le Tableau 3-5 décrit les paramètres **Onboard Peripherals**. La valeurs en **gras** correspondent aux paramétrages par défaut et suggérés.

Tableau 3-5 Paramètres Onboard Peripherals

Paramètre	Description	Option
Serial port 1	Active ou désactive le port série 1.	Enabled Disabled
Base address	Règle l'adresse de base d'E/S du port série.	3F8h 2F8h 3E8h 2E8h
IRQ	Règle le canal de demande d'interruption (IRQ) du port série 1.	4 11

Tableau 3-5 (suite) Paramètres Onboard Peripherals

Paramètre	Description	Option
Serial port 2	Active ou désactive le port série 2.	Enabled Disabled
Base address	Règle l'adresse de base d'E/S du port série 2.	2F8h 3F8h 3E8h 2E8h
IRQ	Règle le canal de demande d'interruption (IRQ) du port série 2.	3 10
Floppy disk controller	Activer ou désactive le contrôleur du lecteur de disquette incorporé.	Enabled Disabled
IDE controller	Active ou désactive le contrôleur IDE incorporé.	Both Primary Disabled
PS/2 mouse controller	Active ou désactive le contrôleur de souris PS/2 incorporé.	Enabled Disabled
USB host controller	Active ou désactive le contrôleur USB incorporé.	Enabled Disabled
USB legacy mode	S'il est activé, ce paramètre permet d'utiliser un clavier USB sous DOS. Sélectionnez Disabled pour désactiver la fonction clavier USB sous DOS.	Disabled Enabled
Onboard Ethernet chip 1	Active ou désactive la fonction réseau incorporée.	Enabled Disabled
Onboard Ethernet chip 2	Active ou désactive la deuxième fonction réseau incorporée.	Enabled Disabled

Gestion de l'alimentation

L'écran **Power Management** permet de configurer les fonctions de gestion d'alimentation du système. La Figure 3-9 présente les paramètres **Power Management** et leurs valeurs par défaut.

Power Management	
Power Management Mode.....	[Enabled]
IDE Hard Disk Standby Timer.....	[Off]
System Sleep Timer.....	[Off]
Sleep Mode.....	[-----]
Power Switch <4 sec.	[Power Off]
System wake-up event	
Modem Ring Indicator.....	[Disabled]
PCI Power Management.....	[Enabled]
RTC Alarm.....	[Disabled]
Resume Day.....	[--]
Resume Time.....	[--:--:--]
Restart on AC Power Failure.....	[Pre-state]

Figure 3-9 Ecran Power Management

Le Tableau 3-6 décrit les paramètres **Power Management**. Les valeurs en **gras** correspondent aux paramétrages par défaut et suggérés.

Tableau 3-6 Paramètres Power Management

Paramètre	Description	Option
Power management mode	Permet de réduire la consommation électrique. Lorsque ce paramètre est réglé sur Enabled, vous pouvez configurer les temporisateurs du disque dur IDE et du système. S'il est réglé sur Disabled, il désactive la fonction de gestion de l'alimentation et la temporisation.	Enabled Disabled
IDE hard disk standby timer	Permet au disque dur de passer en mode veille après une période d'inactivité variant de 1 à 15 minutes, selon le réglage. Lorsque vous réutilisez le disque dur, le disque a besoin de 3 à 5 secondes (selon le type de disque dur) pour reprendre sa vitesse normale. Réglez ce paramètre sur Off, si votre disque dur n'est pas en mesure de supporter cette fonction.	Off 1 - 15 minutes
System sleep timer	Ce paramètre permet de régler le système sur la fonction d'économie d'énergie la plus basse après une certaine période d'inactivité. Si les canaux IRQ détectent une quelconque activité du clavier ou de la souris, le système redémarre.	Off 2 - 120 minutes
Sleep mode	Permet de spécifier le mode économiseur d'énergie que le système adoptera après une période donnée d'inactivité. Ce paramètre peut être configuré uniquement si la fonction économiseur d'énergie est activée. Si les canaux IRQ détectent une quelconque activité du clavier ou de la souris, ou toute activité contrôlée activée, le système redémarre.	Standby Suspend
Power switch < 4 sec.	Lorsque ce paramètre est réglé sur Power off, le système s'éteint automatiquement lorsque le bouton d'alimentation est enclenché pendant moins de 4 secondes. S'il est réglé sur Suspend, le système passe en mode veille, lorsqu'il est enclenché pendant moins de 4 secondes.	Power off Suspend

Tableau 3-6 (suite) Paramètres Power Management

Paramètre	Description	Option
System wake-up event	L'événement d'éveil système permet au système de se remettre en fonction lorsque l'indicateur de sonnerie du modem est activé.	
Modem ring indicator	L'option Enabled permet à toute activité du fax/modem de faire sortir le système du mode veille.	Disabled Enabled
PCI power management	Active ou désactive la fonction de gestion de l'alimentation PCI.	Enabled Disabled
RTC alarm	Ce paramètre vous permet de régler l'heure et le jour où votre système devra sortir du mode suspend.	Disabled Enabled
Resume day	Si le paramètre RTC alarm est activé, le système se remettra en fonction le jour indiqué ici.	User input (Valeur spécifiée par l'utilisateur)
Resume time	Si le paramètre RTC alarm est activé, le système se remettra en fonction à l'heure indiquée ici.	User input (Valeur spécifiée par l'utilisateur)
Restart on AC power failure	Redémarre le système après une coupure de courant. Réglé sur Disabled, le système ne redémarrera pas automatiquement après une coupure de courant.	Pre-state Enabled Disabled

Options de démarrage

Les paramètres **Boot Options** vous permettent de spécifier vos réglages préférés pour le démarrage du système. L'écran présenté sur la Figure 3-10 s'affiche lorsque vous sélectionnez l'option **Boot Options** dans le menu principal.

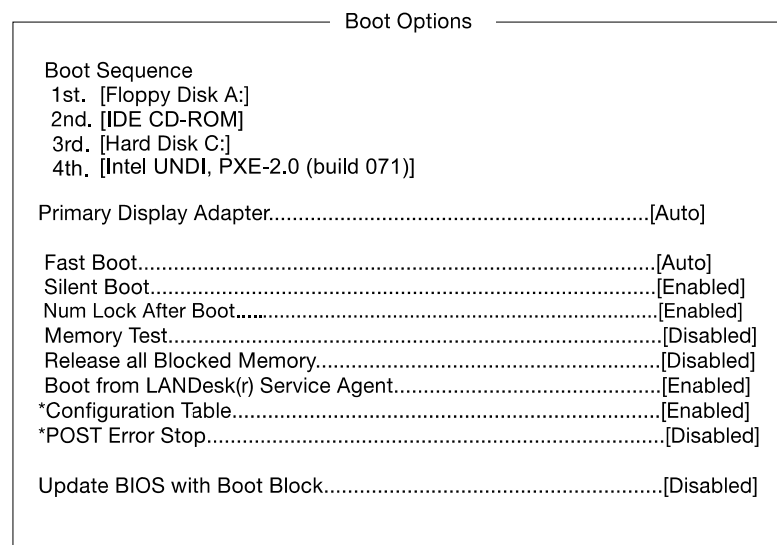

Figure 3-10 Ecran Boot Options

Remarque : Un paramètre accompagné d'un astérisque (*) indique que le paramètre n'est affiché que pour le niveau de configuration avancée (Advanced Level). Voir « Lancement de Setup » page 32 pour de plus amples informations concernant l'accès au niveau de configuration avancée.

Le Tableau 3-7 décrit les paramètres **Boot Options**. Les valeurs en **gras** correspondent aux paramétrages par défaut et suggérés.

Tableau 3-7 Paramètres Boot Options

Paramètre	Description	Option
Boot sequence	<p>Ce paramètre permet de spécifier la séquence de recherche pendant l'autotest de démarrage.</p> <p>1st. Le système contrôle d'abord ce lecteur.</p> <p>2nd. Si le système ne parvient pas à booter sur le premier lecteur, il tente de s'initialiser avec ce lecteur.</p> <p>3rd. Si le système ne parvient pas à booter sur le premier ou sur le deuxième lecteur, il tente de s'initialiser avec ce lecteur.</p> <p>4th. Si le système ne parvient pas à booter sur le premier, le deuxième et le troisième lecteur, il tente de s'initialiser avec ce lecteur.</p> <p>Le BIOS affichera un message d'erreur si le lecteur spécifié ne permet pas le démarrage.</p>	
Primary display adapter	Permet d'activer le contrôleur vidéo incorporé comme le premier adaptateur d'écran ou de le désactiver automatiquement si le BIOS détecte la présence d'une carte graphique sur votre système.	Onboard Auto
Fast boot	Ce paramètre permet au système de démarrer plus rapidement en sautant une partie des routines de l'autotest de démarrage.	Disabled Auto

Tableau 3-7 (suite) Paramètres Boot Options

Paramètre	Description	Option
Silent boot	<p>Active ou désactive la fonction Démarrage silencieux. Réglé sur Enabled, le BIOS est en mode graphique et affiche uniquement le logo d'identification durant l'autotest de démarrage et pendant le démarrage lui-même. Après le démarrage, l'écran affiche l'invite du système d'exploitation (comme DOS) ou le logo (comme Windows NT). En cas d'erreur pendant le démarrage, le système bascule automatiquement vers le mode texte.</p> <p>Même lorsque ce paramètre est réglé sur Enabled, vous pouvez passer en mode texte en appuyant sur la touche Delete lorsque l'écran affiche le message « Press DELETE key to enter setup » (Appuyer sur la touche SUPPR pour lancer l'utilitaire Setup).</p> <p>Avec le réglage Disabled, le BIOS est en mode texte conventionnel et vous pouvez voir les détails de l'initialisation du système affichés sur l'écran.</p>	<p>Enabled</p> <p>Disabled</p>
Num Lock after boot	Permet d'activer la fonction Num Lock lors du démarrage.	<p>Enabled</p> <p>Disabled</p>
Memory test	<p>Réglé sur Enabled, ce paramètre permet au système de faire le test de la RAM pendant la routine d'autotest au démarrage. Réglé sur Disabled, le système détecte uniquement la taille de la mémoire sans effectuer la routine de test.</p>	<p>Disabled</p> <p>Enabled</p>
Release all blocked memory	Réglé sur Enabled, ce paramètre permet au système de passer le test des blocs mémoire précédemment détectés comme défectueux.	<p>Disabled</p> <p>Enabled</p>
Boot from LANDesk service agent	<p>Réglé sur Enabled, le système s'initialise à partir d'un réseau d'agent de service LANDesk au lieu de le faire à partir de votre système. L'agent de service LANDesk est un code basé sur les normes IEEE intervenant pendant le processus d'amorçage. Consultez votre manuel LANDesk pour de plus amples informations.</p> <p>Réglé sur Disabled, le système s'initialise à partir du lecteur spécifié par le paramètre Boot sequence.</p>	<p>Enabled</p> <p>Disabled</p>
Configuration table	Lorsque ce paramètre est activé, il permet d'afficher la table de configuration avant initialisation du système.	<p>Enabled</p> <p>Disabled</p>

Tableau 3-7 (suite) Paramètres Boot Options

Paramètre	Description	Option
Post error stop	Réglé sur Enabled, le système s'arrête automatiquement lorsqu'une erreur survient pendant l'autotest. Appuyez sur F1 pour continuer. Lorsque ce paramètre est désactivé, le système ne s'arrête pas même en cas de détection d'une erreur pendant l'autotest de démarrage.	Disabled Enabled
Update BIOS with boot block	Lorsque ce paramètre est activé, il retranscrit (reprogramme) automatiquement le fichier BIOS du disque dur dans la mémoire en cas d'échec du démarrage du système.	Disabled Enabled

Date et heure

L'horloge en temps réel conserve la date et l'heure du système. Après avoir réglé la date et l'heure, il n'est pas nécessaire de les entrer à chaque fois que vous allumez votre système. Tant que la batterie interne reste en bon état (7 ans environ) et connectée, l'horloge continue à maintenir la date et l'heure avec précision, même lorsque l'appareil est éteint. La Figure 3-11 montre les écrans **Date and Time**.

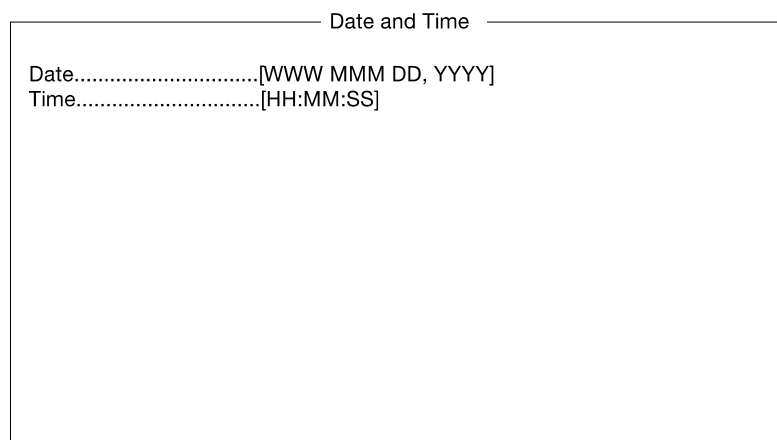

Figure 3-11 Ecran Date and Time

Le Tableau 3-8 décrit les paramètres **Date and Time**.

Tableau 3-8 Paramètres Date and Time

Paramètre	Description
Date	Régler la date selon le format jour de la semaine-mois-jour-année. Les valeurs autorisées pour le jour de la semaine, le mois, le jour et l'année sont les suivantes : Jour de la semaine : Sun, Mon, Tue, Wed, Thu, Fri, Sat (Dim, Lun, Mar, Mer, Jeu, Ven, Sam) Mois : Jan, Feb, Mar, Apr, May, Jun, Jul, Aug, Sep, Oct, Nov, Dec (Jan, Fév, Mar, Avr, Mai, Juin, Juil, Aoû, Sep, Oct, Nov, Déc) Jour : 1 à 31 Année : 1980 à 2079
Time	Règle l'heure suivant le format heure-minute-seconde. Les valeurs autorisées pour l'heure, les minutes et les secondes sont les suivantes : Heure : 00 à 23 Minute : 00 à 59 Seconde : 00 à 59

Sécurité du système

Le programme Setup est doté d'un certain nombre de fonctions de sécurité pour empêcher l'accès non autorisé au système et à ses données. La Figure 3-12 montre l'écran affiché lorsque vous sélectionnez **System Security** dans l'écran **Setup Utility**.

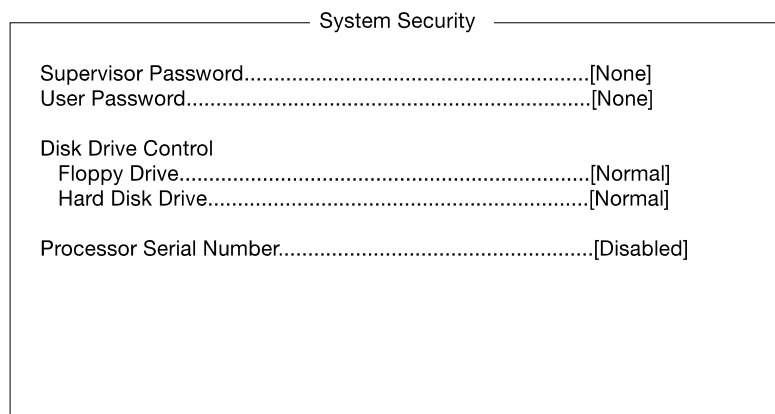

Figure 3-12 Ecran System Security

Mot de passe de sécurité

Le mot de passe de sécurité empêche l'accès à l'utilitaire du BIOS par des personnes non autorisées.

Remarque : Ce mot de passe ne doit être modifié que par du personnel expérimenté ou par l'administrateur du système.

Paramétrage et modification du mot de passe

Pour définir et modifier un mot de passe, suivez la procédure suivante :

1. Assurez-vous que le cavalier JP8 est réglé sur 1-2 (neutralisation du mot de passe). Pour changer le réglage du cavalier, le châssis doit être ouvert. Cette tâche ne doit être effectuée que par du personnel expérimenté. Elle est décrite dans le *SGI 1100 Server Maintenance and Upgrades Guide* (007-4047-001).

Remarque : Vous ne pouvez pas accéder à l'utilitaire BIOS en l'absence d'un Setup password et si le cavalier JP8 est réglé sur 2-3 (vérification du mot de passe activé). Par défaut, le cavalier JP8 est réglé sur 1-2 (neutralisation du mot de passe).

2. Activez le paramètre **Supervisor Password** du menu **System Security** en appuyant sur la touche de direction droite ou gauche. La fenêtre **Supervisor Password** présentée sur la Figure 3-13 apparaît.

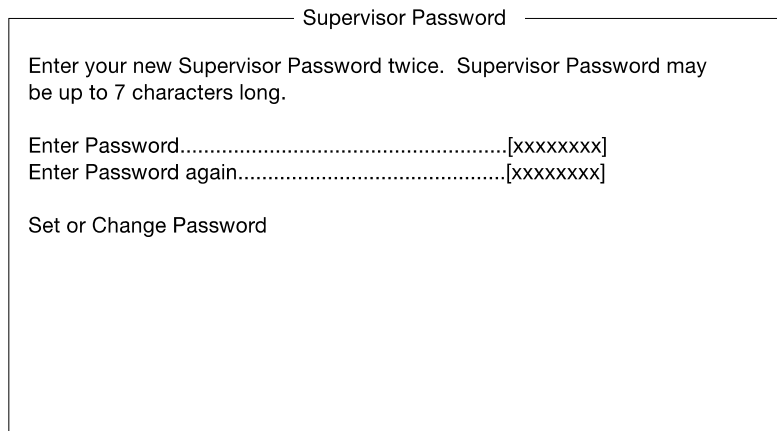

Supervisor Password

Enter your new Supervisor Password twice. Supervisor Password may be up to 7 characters long.

Enter Password.....[xxxxxxx]
Enter Password again.....[xxxxxxx]

Set or Change Password

Figure 3-13 Ecran Supervisor Password

3. Entrez un mot de passe dans le champ **Enter Password**. Le mot de passe peut comporter jusqu'à sept caractères.
4. Appuyez sur la touche **Enter**. Retapez le mot de passe dans le champ **Enter Password** pour le valider.
5. Sélectionnez **Set or Change Password** et appuyez sur la touche **Enter**.

- Appuyez sur la touche **Esc** pour revenir au menu **System Security**, puis à nouveau sur la touche **Esc** pour quitter l'utilitaire Setup. L'écran **Exit Setup** présenté sur la Figure 3-14 apparaît.

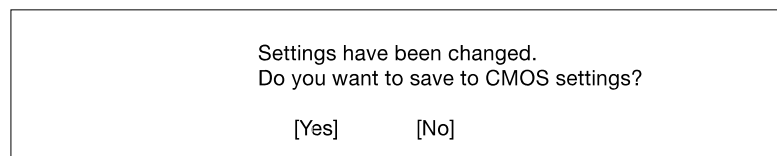

Figure 3-14 Ecran Exit Setup

- Choisissez **Yes** pour enregistrer vos paramètres et quitter l'utilitaire Setup. Votre mot de passe sera enregistré dans la CMOS.

Pour que le mot de passe prenne effet, vous devez positionner le cavalier JP1 sur 1-2 (vérification du mot de passe). Pour effectuer ce réglage, le châssis doit être ouvert. Cette tâche doit uniquement être effectuée par du personnel qualifié. Elle est décrite dans le *SGI 1100 Server Maintenance and Upgrades Guide* (007-4047-001).

La prochaine fois que vous voudrez entrer dans l'utilitaire du BIOS, vous devrez taper votre mot de passe de sécurité.

Suppression d'un mot de passe

Pour supprimer votre mot de passe de sécurité, suivez la procédure suivante :

- Désactivez le paramètre **Supervisor Password** dans le menu **System Security** en appuyant sur les touches de direction gauche ou droite de façon à sélectionner **None**.
- Appuyez sur la touche **Esc** pour revenir au menu **System Security**, puis appuyez à nouveau sur la touche **Esc** pour quitter l'utilitaire Setup. L'écran **Exit Setup** présenté sur la Figure 3-15 apparaît.

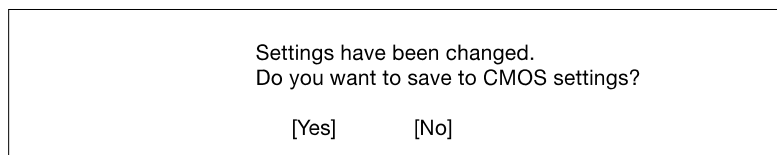

Figure 3-15 Ecran Exit Setup

3. Sélectionnez **Yes** pour enregistrer vos paramètres et quitter l'utilitaire Setup. Votre mot de passe précédent sera effacé de la CMOS.

Remarque : Lorsque vous procédez à la suppression du mot de passe de sécurité, le cavalier JP8 doit être réglé sur 1-2 (neutralisation du mot de passe). En effet, vous ne pouvez pas accéder à l'utilitaire Setup en l'absence d'un mot de passe de sécurité et si le cavalier JP8 est réglé sur 2-3 (vérification du mot de passe). Ce réglage du cavalier doit être uniquement effectué par du personnel qualifié.

Neutralisation d'un mot de passe de sécurité

Si vous oubliez votre mot de passe de sécurité, le réglage du cavalier JP8 sur 1-2 (neutralisation du mot de passe) permettra de neutraliser la fonction de sécurité par mot de passe. Pour effectuer ce réglage du cavalier, le châssis doit être ouvert. Cette tâche doit uniquement être effectuée par du personnel qualifié. Elle est décrite dans le *SGI 1100 Server Maintenance and Upgrades Guide* (007-4047-001).

Mot de passe utilisateur

Le **User Password** protège votre système contre l'utilisation par des personnes non autorisées. Une fois défini ce mot de passe, vous devrez le taper à chaque redémarrage du système. Pour définir ce mot de passe, lancez l'utilitaire Setup, sélectionnez **System Security**, puis le paramètre **User Password**. Consultez la Figure 3-16 et suivez la même procédure que celle permettant le paramétrage du « Mot de passe de sécurité » page 53.

Remarque : Le mot de passe utilisateur ne doit être modifié que par du personnel qualifié ou l'administrateur du système.

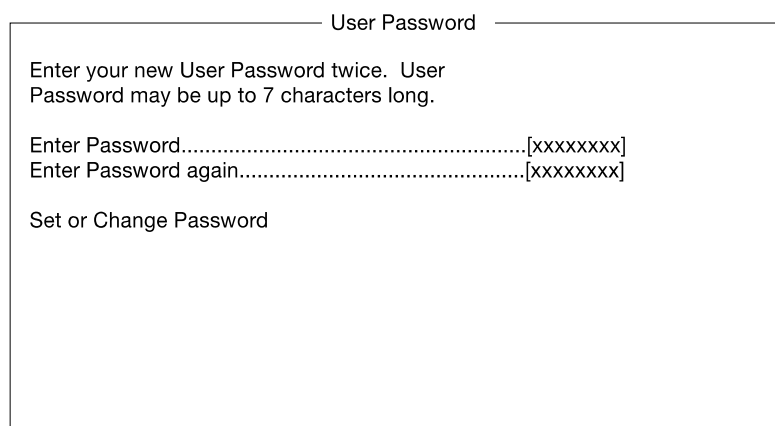

————— User Password —————

Enter your new User Password twice. User Password may be up to 7 characters long.

Enter Password.....[xxxxxxxx]

Enter Password again.....[xxxxxxxx]

Set or Change Password

Figure 3-16 Ecran User Password

Remarque : Pour activer le mot de passe utilisateur, le cavalier JP8 doit être réglé sur 2-3. Pour modifier le réglage du cavalier, le châssis doit être ouvert. Cette tâche ne peut être effectuée que par du personnel qualifié. Elle est décrite dans le *SGI 1100 Server Maintenance and Upgrades Guide* (007-4047-001).

Contrôle des dispositifs de lecture

Les fonctions **Disk Drive Control** vous permettent de contrôler le fonctionnement du lecteur de disquette ou du disque dur lors du démarrage pour empêcher le chargement de systèmes d'exploitation ou d'autres programmes à partir d'un lecteur donné alors que d'autres lecteurs sont en cours de fonctionnement (uniquement sous DOS).

Lecteur de disquette et disque dur

Pour modifier le réglage des paramètres **Disk Drive Control**, sélectionnez le paramètre **Floppy Drive** ou **Hard Disk Drive** dans le menu **System Security**. La Figure 3-17 présente l'écran **System Security**. Appuyez sur les touches de direction **left** ou **right** pour sélectionner l'un des trois réglages décrits dans le Tableau 3-9.

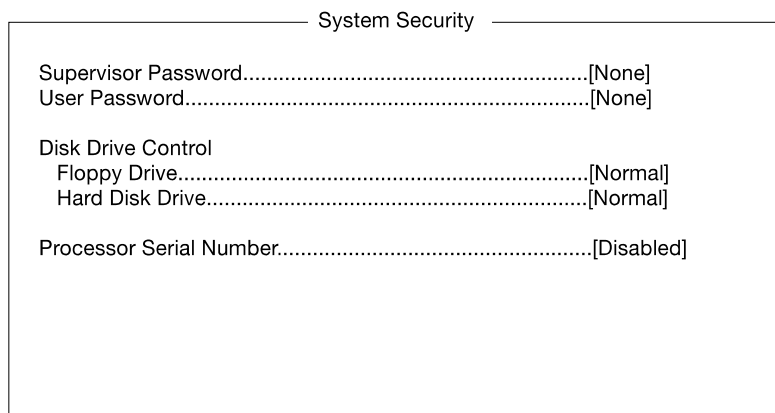

Figure 3-17 Écran System Security

Le Tableau 3-9 décrit les paramètres **Disk Drive Control**.

Tableau 3-9 Contrôle des dispositifs de lecture

Réglage	Description
Normal	Le lecteur de disquette ou le disque dur fonctionne normalement.

Tableau 3-9 (suite) Contrôle des dispositifs de lecture

Réglage	Description
Write protect all sectors	Désactive la fonction d'écriture pour tous les secteurs.
Write protect boot sector	Désactive la fonction d'écriture uniquement sur les secteurs de démarrage.

Numéro de série du processeur

Le processeur Pentium III incorpore un numéro de série dans chaque puce identifiant individuellement chaque unité centrale. Lorsque cette fonction est activée, les unités centrales peuvent être identifiées à partir du numéro de série du processeur. Pour mettre cette fonction hors service, désactivez ce paramètre.

Pour activer ou désactiver le paramètre **Processor Serial Number**, sélectionnez-le dans le menu **System Security**. La Figure 3-17 présente l'écran **System Security**. Appuyez sur les touches de directions gauche ou droite pour sélectionner le réglage voulu.

Configuration IPMI (Intelligent Platform Management Interface)

Le journal d'événements du système vous permet d'enregistrer et de contrôler les événements se produisant sur votre système, tels que les variations de températures du système, l'arrêt des ventilateurs, etc. Cette fonction vous permet également de spécifier les réglages appropriés pour la gestion des événements du système.

La Figure 3-18 présente l'écran **IPMI Configuration**.

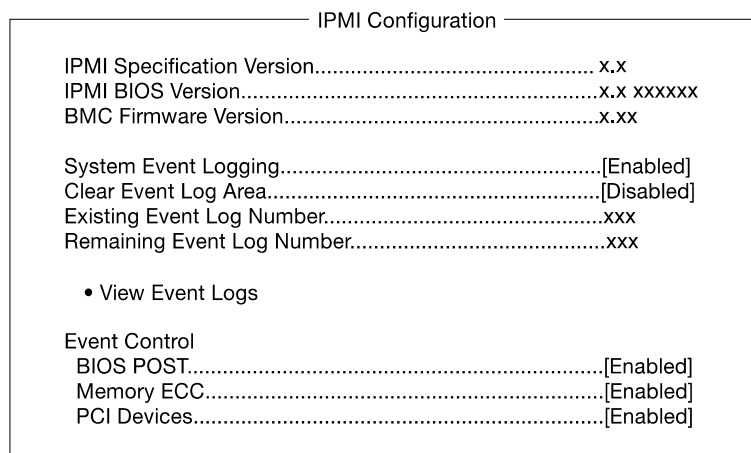

Figure 3-18 Ecran IPMI Configuration

Le Tableau 3-10 décrit les paramètres **IPMI configuration**. Les valeurs en **gras** correspondent aux paramétrages par défaut et suggérés.

Tableau 3-10 Paramètres IPMI Configuration

Paramètre	Description	Option
IPMI specification version	Spécifie la version de l'IPMI (Intelligent Platform Management Interface).	
IPMI BIOS version	Affiche la version du BIOS IPMI.	
BMC firmware version	Spécifie la version du microprogramme BaseBoard Management Controller (BMC).	

Tableau 3-10 (suite) Paramètres IPMI Configuration

Paramètre	Description	Option
System event logging	Active ou désactive la fonction de consignation des événements de votre système.	Enabled Disabled
Clear event log area	Efface le contenu du journal d'événements chaque fois qu'il est plein.	Disabled Enabled
Existing event log number	Nombre d'événements actuellement enregistrés dans la zone du journal d'événements.	
Remaining event log number	Nombre d'espaces disponibles pour l'enregistrement des événements système.	
View event logs	Ouvre le fichier du journal d'événements et en affiche le contenu.	
Event control		
BIOS POST	Le BIOS vérifie le bon état des processeurs et des modules de mémoire pendant l'autotest. Lorsque ce paramètre est activé, le BIOS interrompt l'autotest chaque fois qu'il détecte un processeur ou un module de mémoire défectueux. Lorsqu'il est désactivé, le système poursuit son initialisation.	Enabled Disabled
Memory ECC	La fonction ECC ou code de correction des erreurs test la validité des données à leur entrée/sortie de la mémoire. Ce paramètre active ou désactive le contrôle de cette fonction.	Enabled Disabled
PCI devices	PCI ou Peripheral Component Interconnect est un bus 32 bits qui supporte une extension 64 bits pour les nouveaux processeurs, tels que le Pentium III. Il peut être cadencé à 33 ou 66 MHz. Lorsqu'il est activé, ce paramètre contrôle l'activité du bus.	Enabled Disabled

Configuration RDM

La Figure 3-19 présente l'écran **RDM Configuration**.

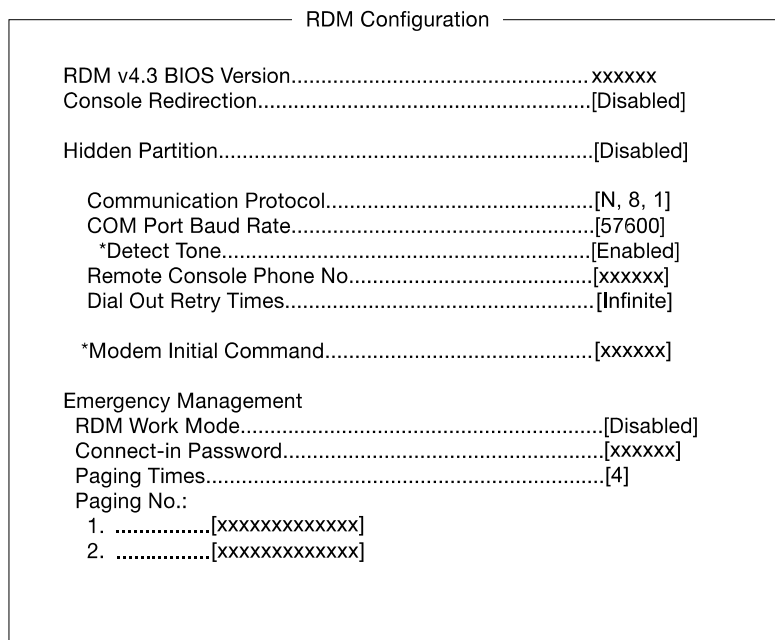

Figure 3-19 Ecran RDM Configuration

Remarque : Un paramètre accompagné d'un astérisque (*) indique que le paramètre n'est affiché que pour le niveau de configuration avancée (Advanced Level). Voir « Lancement de Setup » page 32 pour de plus amples informations concernant l'accès au niveau de configuration avancée (Advanced Level).

Le Tableau 3-11 décrit les paramètres **RDM Configuration**. Les valeurs en **gras** correspondent aux paramétrages par défaut et suggérés.

Tableau 3-11 Paramètres RDM Configuration

Paramètre	Description	Option
RDM 4.3 BIOS version	Affiche le numéro de version du BIOS RDM.	
Console redirection	Ce paramètre permet d'activer ou désactiver la connexion à la station de gestion RDM. S'il est activé et que toutes les conditions sont remplies, le serveur RDM compose automatiquement le numéro de téléphone spécifié pour le paramètre Remote Console phone no. afin de se connecter à la station de gestion RDM au redémarrage du serveur. Lorsque la connexion est établie, le serveur RDM et la station de gestion RDM affichent le même écran permettant à la station de gestion RDM de fonctionner comme la console serveur. Réglé sur Disabled, ce paramètre désactive la station de gestion RDM.	Disabled Enabled
Hidden partition	Si vous souhaitez pouvoir accéder à la partition masquée, réglez ce paramètre sur Enabled. Lorsque ce paramètre est activé, le serveur s'initialise sur la partition masquée.	Disabled Enabled
Communication protocol	Ce paramètre spécifie la parité, les bits d'arrêt et la longueur des données que le port COM doit utiliser pour la connexion RDM. Par défaut, il est réglé sur N (none), 8 ou 1 et n'est pas paramétrable.	N , 8 or 1
COM port baud rate	Ce paramètre permet de définir la vitesse de transfert du port COM pour la connexion RDM. Le réglage de ce paramètre varie suivant les spécifications de votre modem. Avant de le modifier, consultez la documentation fournie avec votre modem.	9600 57600
*Detect tone	Lorsque ce paramètre est activé, le RDM vérifie la présence d'une tonalité avant la composition d'un numéro. Lorsqu'il est désactivé, le RDM effectue la procédure de composition sans vérifier au préalable la présence d'une tonalité. Ce paramètre s'affiche uniquement pour le niveau de configuration avancée.	Enabled Disabled

Tableau 3-11 (suite) Paramètres RDM Configuration

Paramètre	Description	Option
Remote console phone no.	<p>Ce paramètre vous permet de définir le numéro de téléphone de la station de gestion RDM que le module RDM doit composer lorsque la fonction RDM et la console distante sont activées. Pour le définir, sélectionnez le paramètre et tapez le numéro de téléphone de la console distante.</p> <p>Si ce numéro correspond à un poste de ligne, vous devez taper six virgules (,) à la suite du numéro de téléphone, puis le numéro de poste. Pour la saisie d'un numéro de poste, il est recommandé de séparer chaque chiffre par une virgule. La virgule permet en effet de spécifier un délai.</p> <p>Si ce paramètre n'est pas rempli, la fonction d'appel Remote Console est ignorée.</p>	User input (Valeur spécifiée par l'utilisateur)
Dial out retry times	<p>Ce paramètre permet de spécifier le nombre maximum de tentatives d'appel du serveur RDM lors d'une connexion à la station de gestion RDM, en cas d'échec d'appel et lorsque la fonction RDM est activée. Si le serveur ne parvient toujours pas à se connecter après le nombre de tentatives spécifié, il ignore la fonction RDM et repasse en mode normal.</p>	2 4 8 Infinite (illimité)
*Modem initial command	<p>Certains modems nécessitent l'exécution de commandes spécifiques pour leur initialisation. Ce paramètre vous permet de spécifier les commandes voulues afin d'activer votre système pour la prise en charge de types de modem spéciaux. En l'absence de commande, le BIOS utilise la méthode d'initialisation de modem par défaut.</p> <p>Remarque : Spécifiez uniquement une commande d'initialisation lorsqu'un message d'erreur Modem Initial Command Fail s'affiche. Dans tous les autres cas, ne spécifiez aucune valeur.</p> <p>Ce paramètre apparaît uniquement en mode configuration avancée.</p>	User input (Valeur spécifiée par l'utilisateur)
Emergency management		

Tableau 3-11 (suite) Paramètres RDM Configuration

Paramètre	Description	Option
RDM work mode	<p>En cas de détection de panne système, le module RDM réagit de la façon suivante :</p> <p>Disabled : Aucune action</p> <p>Waiting : Téléappel et attente d'un appel de la station de gestion RDM</p> <p>Reboot : Téléappel, puis réinitialisation</p> <p>Remarque : Si l'option Waiting est sélectionnée, le mot de passe doit comporter au moins 3 caractères.</p>	<p>Disabled</p> <p>Waiting</p> <p>Reboot</p>
Connect-in password	Empêche l'accès non-autorisé au serveur.	User input (Valeur spécifiée par l'utilisateur)
Paging times	Permet de définir le nombre de tentatives d'appel du module RDM en cas d'échec ou si la communication est perdue.	1, 2, 4 or 8
Paging No.	Permet de définir le numéro de téléappel que le module RDM doit composer en cas d'échec ou de perte de communication.	User input (Valeur spécifiée par l'utilisateur)

Options avancées

Remarque : Si vous n'êtes pas un technicien chevronné, ne changez aucun paramètre de l'écran **Advanced Options** car vous risqueriez d'endommager le système.

La Figure 3-20 présente les paramètres **Advanced Options**.

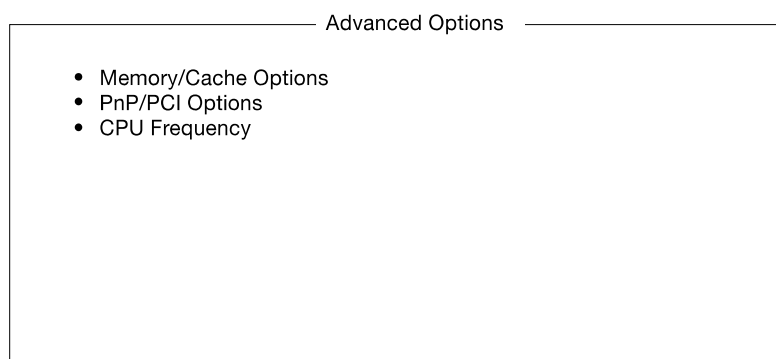

Figure 3-20 Ecran Advanced Options

Options mémoire/cache

L'écran **Memory/Cache Options** présenté sur la Figure 3-21 permet de configurer les fonctions mémoire avancées du système.

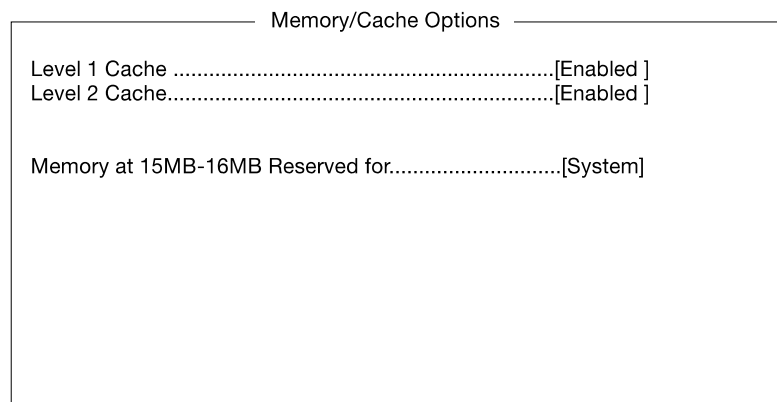

Figure 3-21 Ecran Memory/Cache Options

Le Tableau 3-12 décrit les paramètres **Memory/Cache Options**. Les valeurs en **gras** correspondent aux paramétrages par défaut et suggérés.

Tableau 3-12 Paramètres Memory/Cache Options

Paramètre	Description	Option
Level 1 cache	Ce paramètre active ou désactive la mémoire de premier niveau ou interne, à savoir la mémoire intégrée à l'unité centrale.	Enabled Disabled
Level 2 cache	Ce paramètre active ou désactive la mémoire cache de deuxième niveau incorporée dans le module de l'unité centrale.	Enabled Disabled
Memory at 15 MB - 16 MB reserved for	Pour éviter des conflits d'adressage de mémoire entre le système et les cartes d'extension, réservez cette portion de mémoire au système ou à la carte d'expansion.	System Add-on card

Options PnP/PCI

L'écran **PnP/PCI Options** présenté sur la Figure 3-22 vous permet de spécifier les réglages pour les périphériques PCI.

```

PnP/PCI Configuration

PCI IRQ Setting.....[ Auto ]

                                INTA  INTB  INTC  INTD
PCI Slot 1.....[--]  [--]  [--]  [--]
Onboard VGA.....[--]
Onboard LAN.....[--]
USB Host Controller.....[--]

PCI IRQ Sharing.....[Yes]
VGA Palette Snoop.....[Disabled]
Plug and Play OS.....[No ]
Reset Resource Assignments.....[No ]

```

Figure 3-22 Ecran PnP/PCI Options

Le Tableau 3-13 décrit les paramètres **PnP/PCI Options**. Les valeurs en **gras** correspondent aux paramétrages par défaut et suggérés.

Tableau 3-13 Paramètres PnP/PCI Options

Paramètre	Description	Option
PCI IRQ setting	Sélectionnez Auto pour que le BIOS configure automatiquement les dispositifs plug-and-play (PnP) installés sur votre système, sinon, sélectionnez Manual. Remarque : Consultez votre manuel pour obtenir des informations techniques relatives à la carte PCI.	Auto Manual
PCI slot 1	Si vous réglez le paramètre PCI IRQ sur Auto, ce paramètre détermine l'interruption attribuée automatiquement au périphérique PCI. Si vous réglez le paramètre PCI IRQ sur Manual, vous devez spécifier l'interruption que vous désirez attribuer à chaque périphérique PCI installé sur votre système.	User input (Valeur spécifiée par l'utilisateur)

Tableau 3-13 (suite) Paramètres PnP/PCI Options

Paramètre	Description	Option
Onboard VGA	Ce paramètre vous permet d'attribuer manuellement l'interruption pour le contrôleur VGA intégré, lorsque le paramètre PCI IRQ est réglé sur Manual. Ce paramètre est grisé et ne peut être modifié par l'utilisateur lorsque PCI IRQ est sur Auto.	User input (Valeur spécifiée par l'utilisateur)
Onboard LAN	Si vous réglez le paramètre PCI IRQ sur Auto, ce paramètre détermine l'interruption attribuée automatiquement au LAN incorporé. Si vous réglez le paramètre PCI IRQ sur Manual, vous devez spécifier l'interruption que vous désirez attribuer au LAN incorporé, installé sur votre système.	User input (Valeur spécifiée par l'utilisateur)
USB host controller	Permet d'attribuer manuellement l'interruption pour le contrôleur hôte USB, lorsque la paramètre PCI IRQ est réglé sur Manual. Ce paramètre est grisé et ne peut être modifié par l'utilisateur lorsque PCI IRQ est réglé sur Auto.	User input (Valeur spécifiée par l'utilisateur)
PCI IRQ sharing	Si vous réglez ce paramètre sur Yes, vous pourrez affecter la même IRQ à deux dispositifs différents. Pour désactiver cette fonction, sélectionnez No. Remarque : Si aucune interruption n'est disponible pour les autres fonctions des périphériques restants, il est recommandé d'activer ce paramètre.	Yes No

Tableau 3-13 (suite) Paramètres PnP/PCI Options

Paramètre	Description	Option
VGA palette snoop	<p>Si votre système est équipé de plusieurs cartes VGA, ce paramètre vous permet d'utiliser la fonction Vérificateur de la palette.</p> <p>La fonction Vérificateur de la palette VGA permet au CPR (control palette register) de gérer et de mettre à jour le RAMDAC (Digital Analog Converter, un système de stockage des données des couleurs) de la carte VGA pour chaque carte VGA installée dans le système. Le processus de vérification est le suivant : le CPR envoie un signal à toutes les cartes VGA de manière à ce qu'elles puissent mettre à jour leur RAMDAC individuel. Le signal passe continuellement à travers les cartes jusqu'à ce que toutes les données du RAMDAC aient été mises à jour. Ceci permet d'afficher de multiples images sur l'écran.</p> <p>Remarque : Certaines cartes VGA doivent être réglées pour cette fonction. Consultez le manuel de votre carte VGA avant de régler ce paramètre.</p>	Disabled Enabled
Plug and play OS	<p>Lorsque ce paramètre est réglé sur Yes, le BIOS initialise uniquement les dispositifs de démarrage PnP tels que les cartes SCSI. Lorsque ce paramètre est réglé sur No, le BIOS initialise tous les dispositifs de démarrage PnP, ainsi que les autres périphériques, tels que les cartes son.</p> <p>Remarque : Réglez ce paramètre sur Yes si votre système d'exploitation intègre la fonction de détection plug-and-play, comme par exemple, Windows 2000.</p>	Yes No
Reset resource assignments	<p>Réglez ce paramètre sur Yes pour empêcher tout conflit IRQ lorsque vous installez des cartes non PnP ou PnP ISA. Vous effacez ainsi toutes les affectations et permettez au BIOS de réattribuer des ressources à tous les dispositifs PnP installés, lors du démarrage suivant du système. Après avoir effacé les données des ressources, le paramètre repasse à No.</p>	No Yes

Fréquence de l'unité centrale

L'écran **CPU Frequency** présenté sur la Figure 3-23 affiche la vitesse de l'unité centrale et la fréquence du bus.

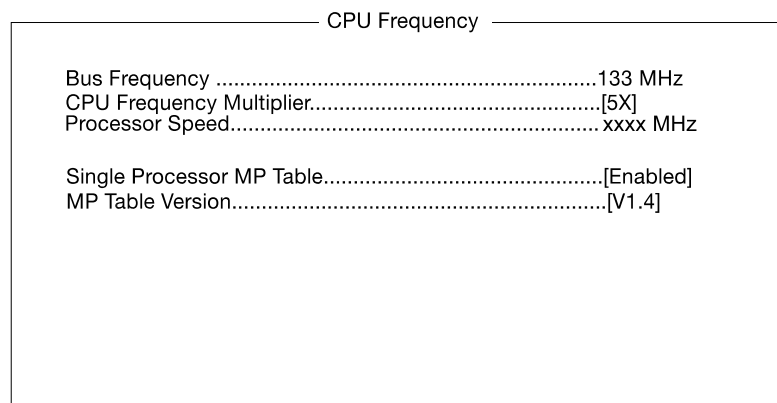

Figure 3-23 Ecran CPU Frequency

Le Tableau 3-14 décrit les paramètres **CPU Frequency**. Les valeurs en **gras** correspondent aux paramétrages par défaut et suggérés.

Tableau 3-14 Paramètres CPU Frequency

Paramètre	Description	Option
Bus frequency	La fréquence du bus fait référence à la vitesse de transfert des données entre les composants internes de l'ordinateur et l'unité centrale (également appelée Front Side Bus ou FSB). Les vitesses d'horloge sont exprimées en mégahertz (MHz), 1 MHz étant égal à 1 million de cycles par seconde. Un bus rapide permet de transférer plus rapidement les données et donc d'accélérer l'exécution des applications.	Options
CPU frequency multiple	Cette colonne affiche les rapports noyau unité centrale/bus de votre système. Ce rapport détermine la vitesse d'horloge du noyau de l'unité centrale comme un multiple de la vitesse du bus. Le BIOS du système détecte automatiquement les multiples de fréquence d'unité centrale.	3X, 3.5X, 4X, 4.5X, 5X, 5.5X, 6X, 6.5X, 7X, 7.5X, 8X
Processor speed	La vitesse du processeur correspond à la fréquence du bus multipliée par le multiple de fréquence de l'unité centrale. Elle est automatiquement définie par le BIOS. Plus la vitesse d'horloge est élevée, plus l'unité centrale traite d'instructions par seconde. Lorsque deux unités centrales sont installées, leur fréquence est identique.	
Single processor MP table	L'activation de ce paramètre permet au BIOS de créer une table multiprocesseur (MP) utilisée par Windows NT. Sur un système mono-processeur utilisant Windows NT, vous pouvez désactiver ce paramètre pour améliorer les performances du système. Si vous installez une autre unité centrale pour un système bi-processeur, activez ce paramètre, puis réinstallez Windows NT. Si ce paramètre est activé avant l'installation de Windows NT sur un système mono-processeur, vous pouvez rajouter des processeurs sans avoir à réinstaller Windows NT.	Enabled Disabled
MP table version	Numéro de version de la table MP.	

Chargement des réglages par défaut

Utilisez cette option pour charger les paramètres par défaut et optimiser ainsi la configuration du système. Lorsque vous chargez les réglages par défaut, un certain nombre de paramètres sont grisés et prennent des valeurs fixes. Les paramètres grisés ne peuvent pas être modifiés par l'utilisateur.

La boîte de dialogue présentée sur la Figure 3-24 apparaît lorsque vous sélectionnez **Load Default Settings** dans le menu principal.

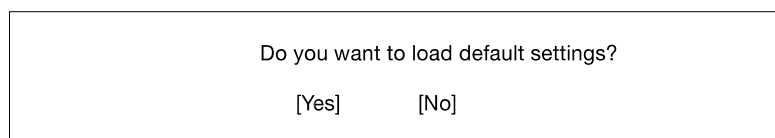

Figure 3-24 Ecran Load Default Settings

Sélectionner **Yes** pour charger les réglages par défaut.

Sélectionnez **No** pour ignorer le message et revenir à l'utilitaire du BIOS.

Annulation des modifications des réglages

Utilisez l'option Abort Settings Change pour annuler toute modification du BIOS et recharger les paramètres précédents. La boîte de dialogue présentée sur la Figure 3-25 apparaît lorsque vous sélectionnez **Abort Settings Change** dans le menu principal.

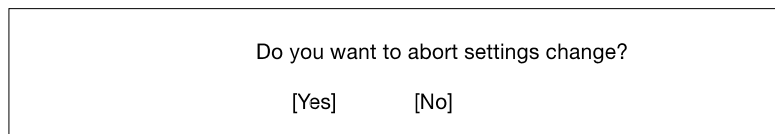

Figure 3-25 Ecran Abort Settings Change

Sélectionnez **Yes** pour annuler vos modifications et recharger les paramètres précédents. Une fois le chargement terminé, l'écran affiche de nouveau le menu principal.

Sélectionnez **No** pour ignorer le message et revenir à l'utilitaire du BIOS.

Fermeture de l'utilitaire de configuration

Contrôlez les paramètres de configuration du système. Si vous êtes satisfait et que tous les paramètres sont justes, prenez note de leur valeur. Conservez ces valeurs en lieu sûr. Si la batterie se décharge ou que la puce CMOS est endommagée, vous saurez alors quelles valeurs entrer lorsque vous lancerez à nouveau l'utilitaire de configuration.

Appuyez sur la touche **Esc** pour quitter l'utilitaire Setup. La boîte de dialogue présentée sur la Figure 3-26 apparaît.

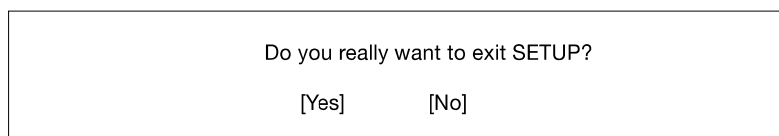

Figure 3-26 Ecran Exit Setup

Sélectionnez votre réponse à l'aide des touches de direction. Appuyez sur la touche **Enter**.

Si vous avez modifié un paramètre quelconque à l'aide de Setup, la boîte de dialogue présentée sur la Figure 3-27 s'affiche.

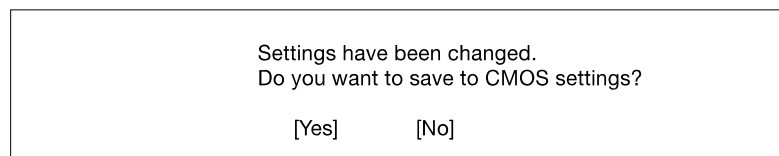

Figure 3-27 Ecran Save Settings

Sélectionnez votre réponse à l'aide des touches de direction. Sélectionnez **Yes** pour enregistrer les modifications dans la CMOS. Sélectionnez **No** pour conserver les valeurs précédentes. Appuyez sur la touche **Enter** pour quitter.

Index

B

Baseboard Management Controller (BMC), 12, 60
BMC. *Voir* Baseboard Management Controller

C

compatibilité, 1
console, connexion, 9
consommation électrique, 3
contenu de l'emballage, 2

D

démarrage du système, 9
dissipation thermique, 4
documentation, acquisition, xiii

E

encombrement, 14
erreur d'amorçage, 10

F

fermeture de l'utilitaire de configuration, 74

I

ICMB. *Voir* Intelligent Chassis Management Bus
Intelligent Chassis Management Bus (ICMB), 12
Intelligent Platform Management Bus (IPMB), 12
Intelligent Platform Management
Interface (IPMI), 11
IPMB. *Voir* Intelligent Platform Management Bus
IPMI. *Voir* Intelligent Platform Management
Interface

M

montage du châssis
 encombrement, 14
 équipement, 16
 unité de mesure, 15
mot de passe
 sécurité, 53
 utilisateur, 57
mot de passe de sécurité
 définition ou modification, 54
 neutralisation, 56
 suppression, 55
mot de passe utilisateur, définition
 et modification, 57

N

Niveau de configuration avancé, 32
Niveau de configuration de base, 32
Niveaux de configuration, 32
numéro de série du processeur, 59

P

Prise NEMA 5-15R, 4
Prise NEMA 6-15R, 4
problèmes de mise en marche, 10

R

RAM CMOS, 31
réceptacles IEC320-C13, 29

S

Setup
 Advanced Setup Utility menu, 33
spécifications en matière d'environnement, 2
spécifications physiques, 2
système de distribution d'alimentation, 4, 29
système, démarrage, 9

U

unité de distribution électrique, 4, 29
unité de mesure (montage sur châssis), 15
Utilitaire Setup
 fermeture, 74
 menu Abort Settings Change, 73
 menu Advanced Options, 66
 menu Basic Setup Utility, 33
 menu Boot Options, 47
 menu CPU Frequency, 71
 menu Date and Time, 51
 menu Disk Drive Control, 58
 menu Disk Drives, 37
 menu IDE Primary Channel Master, 38
 menu IDE Primary Channel Slave, 41
 menu IDE Secondary Channel Master, 41
 menu IDE Secondary Channel Slave, 41
 menu IPMI Configuration, 60
 menu Load Default Settings, 73
 menu Memory/Cache Options, 67
 menu Onboard Peripherals, 42
 menu PnP/PCI Options, 68
 menu Power Management, 44
 menu Product Information, 36
 menu RDM Configuration, 62
 menu System Information, 34
 menu System Security, 53
 niveaux de configuration, 32