

Guide de l'utilisateur de la famille des serveurs SGI™ 1200

Référence 007-4248-001FRA

COLLABORATEURS

Rédigé par Carl Strasen et Mark Schwenden

Illustré par Kwong Liew et Dan Young

Produit par Kam Kashani, David Clarke et Amy Swenson

Avec la collaboration de Mike Koken, Kunnau Chen, Courtney Carr,

David Sakamoto, John Jones, Marty Matthews et Bob Housholder, ingénieurs SGI.

© 2000, Silicon Graphics, Inc. — Tous droits réservés

Le contenu de ce document ne peut être copié ou reproduit en totalité ou partiellement, de quelque façon que ce soit, sans l'autorisation préalable de Silicon Graphics, Inc.

LÉGENDE DE DROITS LIMITÉS ET RESTREINTS

L'utilisation, la reproduction ou la divulgation par le Gouvernement est assujettie aux restrictions que l'on retrouve dans la clause intitulée « Rights in Data » à FAR 52.227-14 et/ou dans les clauses similaires ou successives du FAR, ou dans les suppléments DOD, DOE ou NASA du FAR. Tous les droits qui ne sont pas expressément concédés sont réservés selon les termes de la loi portant sur les droits de reproduction des États-Unis d'Amérique. Le fabricant est SGI, 1600 Amphitheatre Pkwy., Mountain View, CA 94043-1351, États-Unis.

Silicon Graphics est une marque déposée, SGI et le logo SGI sont des marques de Silicon Graphics, Inc. Cirrus Logic est une marque déposée de Cirrus Logic Inc. Intel, Pentium et LANDesk sont des marques déposées d'Intel Corporation. Linux est une marque déposée de Linus Torvalds. Magic Packet est une marque d'Advanced Micro Devices, Inc. Microsoft et Windows sont des marques de Microsoft Corporation. MMX et Xeon sont des marques d'Intel Corporation. Symbios est une marque déposée de LSI Logic Corporation. Tous les autres noms et marques d'entreprises tierces mentionnés dans le présent document sont détenus par leurs propriétaires respectifs.

Guide de l'utilisateur de la famille des serveurs SGI™ 1200

Référence 007-4248-001FRA

Sommaire

Illustrations	vii
Tableaux	ix
A propos de ce guide	xi
Fonctionnalités du produit	xi
Où trouver des informations complémentaires	xiii
Conventions et terminologie	xiii
Commentaires du lecteur	xiv
1. Préparation du site et caractéristiques techniques	1
Préparation du site	1
Caractéristiques techniques	3
2. Vue d'ensemble du matériel	5
Principes de fonctionnement	5
Processeurs	8
Mémoire	8
Sous-système d'E/S	9
Fond de panier central	10

Tour châssis 12
Voyants, boutons et connecteurs du châssis 13
Bouton-poussoir frontal de mise sous tension. 13
Bouton-poussoir de réinitialisation 14
Voyant bleu d'alimentation en CA 15
Voyant vert d'activité du disque 15
Voyant d'activité Ethernet 15
Voyant orange de panne générale 15
Voyants du chariot du disque dur 16
Voyants du bloc d'alimentation. 17
Connecteurs du panneau arrière 18
3. Montage du serveur en armoire 19
Montage du système en armoire 19
Montage des rails de glissières 20
Montage central 23
Tout connecter avant le démarrage 25
4. Utilisation des périphériques 27
Ouverture de la porte des unités de CD et de disquette 27
Utilisation de l'unité remplaçable à chaud 28
Stratégies de sauvegarde du disque dur 33

A. Spécifications réglementaires	37
Déclarations réglementaires du fabricant	37
Numéro de modèle du serveur	37
Numéro de série	37
Déclaration de conformité du fabricant	38
Etiquette réglementaire de la mise à niveau	38
Conformité à la Classe A.	38
Emissions électromagnétiques	39
Notice VCCI (Japon uniquement)	39
Information NOM 024 (Mexique uniquement)	39
Conformité à la Classe A selon la réglementation de la République de Chine.	40
Conformité à la réglementation du Canada (Canada uniquement).	40
Marquage CE	40
Conformité à la Classe A selon la réglementation de Corée	41
Câbles blindés.	41
Décharges d'électricité statique	41
Index	43

Figures

Figure i	Panneau avant du SGI 1200 avec des disques durs en option	xii
Figure ii	Icône d'avertissement contre les dangers de blessure grave ou mortelle	xiii
Figure iii	Icône d'avertissement contre les dégâts matériels ou la perte de données.	xiv
Figure 1-1	Diagramme de circulation d'air à travers le châssis du serveur SGI 1200	2
Figure 2-1	Vue interne du serveur SGI 1200 équipé d'un contrôleur RAID en option.	7
Figure 2-2	Ventilateurs du fond de panier central et du châssis	8
Figure 2-3	Câblage SCSI vers le fond de panier central avec un contrôleur RAID en option.	9
Figure 2-4	Câblage SCSI vers le fond de panier central sans contrôleur RAID en option.	10
Figure 2-5	Identifications SCSI (SCSI ID) assignées par le fond de panier central	11
Figure 2-6	Vue éclatée du châssis du serveur SGI 1200.	12
Figure 2-7	Boutons-poussoirs du panneau avant (porte retirée)	13
Figure 2-8	Voyants du panneau avant	14
Figure 2-9	Voyants du chariot du disque dur	16
Figure 2-10	Voyants du bloc d'alimentation	17
Figure 2-11	Connecteurs du panneau arrière du serveur SGI 1200	18
Figure 3-1	Installation d'un rail de glissière	22
Figure 3-2	Montage central en armoire du châssis	24
Figure 4-1	Ouverture de la porte avant des unités de CD et de disquette	27
Figure 4-2	Numérotation des unités SCSI	29
Figure 4-3	Retrait d'une unité de disque dur	30
Figure 4-4	Retrait d'un disque dur	31
Figure 4-5	Remplacement d'une unité de disque dur	32

Tableaux

Tableau 1-1	Ventilation et alimentation requises	1
Tableau 1-2	Caractéristiques physiques et environnementales	3
Tableau 2-1	Sommaire des états des voyants du panneau avant	16
Tableau 2-2	Sommaire des différents états des voyants du chariot du disque dur	17
Tableau 2-3	Etats des voyants du bloc d'alimentation	18
Tableau 3-1	Matériel nécessaire au montage des rails de glissières	20
Tableau 3-2	Matériel pour le montage central en armoire	23
Tableau 4-1	Choix de connexions SCSI externes du serveur SGI 1200	33
Tableau 4-2	Configurations RAID du serveur SGI 1200	34
Tableau 4-3	Stratégie de mise à niveau du disque dur RAID 5	35

A propos de ce guide

Ce guide présente des informations sur l'utilisation et l'administration de votre serveur SGI 1200. Bien que la famille des serveurs SGI 1200 comporte plusieurs modèles, ce document se réfère de manière générale aux produits appelés les serveurs SGI 1200. La rubrique suivante présente les fonctionnalités de ce produit.

Fonctionnalités du produit

Le serveur SGI 1200 est doté de deux ou trois processeurs et le châssis est monté selon un facteur de format 2U. Parmi les fonctionnalités du serveur figurent :

- Hauteur en armoire 2U (8,85 cm) pour faciliter le montage en armoire EIA de 19 pouces
- Un ou deux processeurs Intel Pentium III
- Contrôleur SCSI Ultra2, vidéo S-VGA, ports série et parallèle, Ethernet 10/100-BaseT sur la carte mère
- Jusqu'à 2 Go de mémoire SDRAM ECC

Le SGI 1200 est doté de quatre baies pour disque dur et d'un fond de panier central SCA (Single Connector Attachment) pour faciliter le retrait et le remplacement de l'unité ainsi que le contrôle du châssis. Le serveur peut supporter les unités remplaçables à chaud avec un contrôleur RAID de serveur SGI 1200 en option. Les autres fonctionnalités comprennent :

- Port de gestion de serveur à distance
- Alimentation 400 watts (adaptation automatique)

Ce manuel est organisé comme suit :

- Le Chapitre 1, « Préparation du site et caractéristiques techniques », présente les informations environnementales et techniques requises pour installer et configurer correctement le système du serveur SGI 1200.
- Le Chapitre 2, « Vue d'ensemble du matériel », présente des informations sur le châssis, les connecteurs, la carte mère, les voyants, les unités et les autres composants du serveur.
- Le Chapitre 3, « Montage du serveur en armoire », présente des instructions détaillées pour le montage en armoire du système du serveur SGI 1200. Les connexions de base pour l'alimentation et les entrées/sorties nécessaires au démarrage du système sont également indiquées.
- Le Chapitre 4, « Utilisation des périphériques », décrit comment accéder, utiliser et remplacer les composants périphériques du serveur.
- L'Annexe A, « Spécifications réglementaires », établit la liste des informations réglementaires relatives à l'utilisation du serveur aux Etats-Unis et dans d'autres pays.

La Figure i montre le panneau avant d'un serveur SGI 1200, la porte des unités de CD et disquette étant retirée.

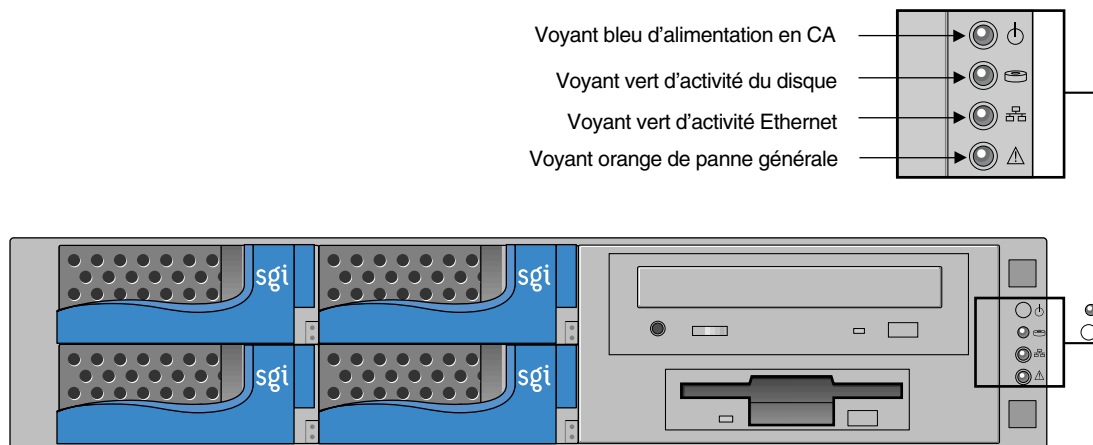

Figure i Panneau avant du SGI 1200 avec des disques durs en option

Où trouver des informations complémentaires

SGI publie ses manuels dans plusieurs formats sur l'Internet (WWW). A l'aide de votre navigateur, ouvrez l'URL suivante :

<http://techpubs.sgi.com/library>

Entrez un mot clef ou faites une recherche par titres pour trouver les informations ou le manuel dont vous avez besoin.

Conventions et terminologie

Ce guide utilise les conventions suivantes :

- Les références aux titres du document sont en *italique*.
- Les commandes et les noms de fichier apparaissent dans le texte en *italique*.
- Les références aux autres chapitres et rubriques de ce guide sont entre guillemets.
- Tout ce que vous tapez sur votre clavier est mis en forme avec la police **Courier bold**.
- Tout ce qui est affiché à l'écran est mis en forme avec la police *Courier*.
- Les étapes nécessaires à l'exécution de chaque tâche sont répertoriées dans des listes numérotées. Si une étape requiert des précisions, une explication complémentaire est ajoutée sous l'étape, précédée d'une puce carrée.
- Le texte d'avertissement contre les situations présentant un danger de blessure grave ou mortelle est indiqué au moyen d'une icône représentant un éclair et placée dans la marge gauche.



Figure ii Icône d'avertissement contre les dangers de blessure grave ou mortelle

- Le texte d'avertissement ou les précautions à prendre dans les situations risquant d'occasionner des dégâts matériels ou une perte de données irrémédiable est indiqué au moyen d'une icône représentant un point d'exclamation et placée dans la marge gauche.



Figure iii Icône d'avertissement contre les dégâts matériels ou la perte de données

De plus, l'expression « remplacement à chaud », figurant dans le texte sur le contrôleur RAID, indique qu'un disque dur peut être retiré et remplacé pendant l'exécution du serveur, sans perte de données en configuration RAID. Cette expression indique aussi que les disques durs peuvent être aisément retirés et remplacés pour l'entretien et l'extension des unités, sans provoquer de redondance de données.

Commentaires du lecteur

Si vous avez des commentaires à formuler concernant l'exactitude des informations à caractère technique, le contenu ou la structure de ce document, n'hésitez pas à nous contacter. Assurez-vous d'indiquer le titre et la référence du manuel avec vos commentaires (dans les documents en ligne, la référence se trouve au début du manuel ; sur les manuels imprimés, la référence se trouve au dos de la couverture).

Vous pouvez nous contacter de plusieurs manières :

- Envoyez un courrier électronique à l'adresse suivante :
techpubs@sgi.com
- Utilisez l'option Feedback de la page Web de la bibliothèque des publications techniques (Technical Publications Library) :
<http://techpubs.sgi.com>
- Contactez votre représentant ou assistant technique local et demandez-lui d'enregistrer un incident dans le système de suivi des incidents SGI.
- Envoyez une lettre à l'adresse suivante :
Technical Publications
SGI
1600 Amphitheatre Pkwy.
Mountain View, California, 94043-1351, Etats-Unis
- Envoyez une télécopie à l'attention du service de la publication technique (Technical Publications Library) :
+1 650 932 0801

Vos commentaires seront les bienvenus et nous nous ferons un plaisir de vous répondre rapidement.

Préparation du site et caractéristiques techniques

Le serveur SGI 1200 est livré monté en armoire ou prêt pour le montage en armoire.

Préparation du site

Le Tableau 1-1 présente des informations sur la préparation du site pour un châssis unique SGI 1200.

Tableau 1-1 Ventilation et alimentation requises

Caractéristiques	Valeur par serveur
Ventilation requise	
Configuration minimum	730 BTU/heure
Configuration maximum	859 BTU/heure
Charge d'air conditionné	0,0718 tonne maximum
Consommation électrique	
Configuration minimum	214 Watts
Configuration maximum	252 Watts
Tension pour une alimentation UPS	600 VA

Comme montré dans la Figure 1-1, la circulation d'air à travers le châssis du serveur entre par la grille d'aération située à l'avant du châssis, passe par le bloc d'alimentation et au-dessus de la carte mère. L'air chaud est expulsé à l'arrière du châssis.

Attention : Prévoyez toujours un dégagement d'au moins 5 cm (2 pouces) à l'arrière du châssis pour permettre la ventilation.

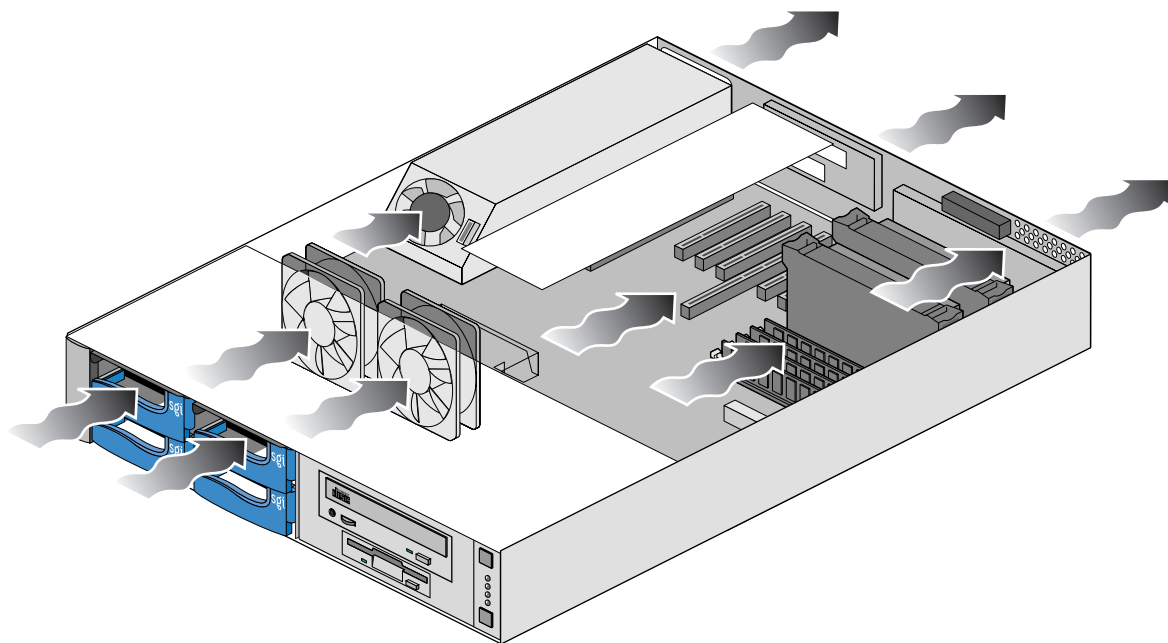

Figure 1-1 Diagramme de circulation d'air à travers le châssis du serveur SGI 1200

Caractéristiques techniques

Le Tableau 1-2 présente la liste des caractéristiques physiques et environnementales.

Tableau 1-2 Caractéristiques physiques et environnementales

Caractéristiques	Valeur par serveur
Dimensions	
Châssis	8,85 cm hauteur (2U) x 43,43 cm largeur x 60,76 cm longueur (3,48" hauteur (2U) x 17,1" largeur x 23,92" longueur)
Poids	
Installé	19,1 kg (42 livres) maximum
Emballé	31,8 kg (70 livres) maximum
Orientation de l'installation	Indifférente, avec un dégagement d'au moins 5 cm (2 pouces) à l'arrière du châssis
Dissipation de chaleur	859 BTU par heure maximum
Niveau sonore	Mesure de la position spectateur 50 dBA selon la norme ISO 7779
Température ambiante	
En fonctionnement	+5 à +35 °C (+41 à +95 °F)
Emballé	-40 à +65 °C (-40 à +149 °F)
Gradient thermique	
Installé	10 °C (18 °F) par heure (maximum)
Emballé	60 °C (108 °F) par heure (maximum)
Altitude	
Installé	3 048 m (10 000 pieds) maximum
Emballé	12 192 m (40 000 pieds) maximum
Humidité relative	
En fonctionnement	10 % à 85 %, sans condensation à 35 °C (95 °F)
Emballé	5 % à 95 %, sans condensation à 65 °C (149 °F)

Tableau 1-2 Caractéristiques physiques et environnementales (suite)

Caractéristiques	Valeur par serveur
Chocs mécaniques	
En fonctionnement	1 G. durée 11 mètres/s, pulsation d'onde d'une demi sinusoïdale
A l'arrêt	10 G. durée 11 mètres/s, pulsation d'onde d'une demi sinusoïdale
Emballé	Conforme aux spécifications sur les impacts de la norme ISTA
Vibration mécanique	
En fonctionnement	0,25 G. @ 5-350 Hz (crête-à-crête)
A l'arrêt	0,7 G. @ 5-500 Hz
Emballé	Conforme aux spécifications relatives aux vibrations aléatoires de l'ISTA

Vue d'ensemble du matériel

Ce chapitre présente les informations relatives au matériel du serveur SGI 1200. La première rubrique est consacrée à la carte mère et les rubriques suivantes présentent les éléments internes, les connecteurs et les voyants du châssis au moyen de textes illustrés.

Principes de fonctionnement

Le serveur SGI 1200 utilise une carte mère Intel dotée des fonctionnalités suivantes :

- Support de l'interface bus du processeur de l'hôte prête pour un MP (multiprocesseur)
- Processeurs Intel Pentium III double ou unique
- Support de mémoire ECC jusqu'à 2 Go
- Supporte la spécification de gestion de l'alimentation ACPI (Advanced Configuration and Power Interface)
- Configurations du cache L2 de 512 Ko
- Le contrôleur SCSI double fonction intégré fournit à la fois les interfaces SCSI Ultra2 (LVDS) wide et Ultra wide en tant que deux maîtres de bus indépendants
- Support de contrôleur IDE rapide pour les unités média amovibles
- Support ethernet 10/100 Base-T à des fréquences par rafales allant jusqu'à 132 Mégabits par seconde entre le bus PCI et le contrôleur ethernet

En démarrant votre système pour la première fois, vous verrez s'afficher à l'écran le numéro d'identification de la carte mère Intel (par exemple L440GX+). Pour obtenir des informations techniques détaillées sur la carte mère de votre serveur, vous pouvez accéder directement à la documentation correspondante à l'adresse suivante :

<http://support.intel.com/support/motherboards/server/>

Le serveur SGI 1200 est doté de quatre baies pour disque dur et d'un fond de panier central pour faciliter le retrait et le remplacement de l'unité ainsi que le contrôle du châssis. Il supporte les unités remplaçables à chaud avec un contrôleur RAID de serveur SGI 1200 en option. Deux unités média amovibles sont supportées.

La Figure 2-1 montre le contenu du châssis d'un serveur SGI 1200 avec un fond de panier central et un contrôleur RAID en option.

Dans la Figure 2-1, notez les éléments suivants :

- Une carte mère à deux processeurs (dans les systèmes monoprocesseur, une carte de terminaison doit être installée à l'emplacement du second processeur)
- Les emplacements des barrettes DIMM sont numérotés de un à quatre en partant de la gauche.
- Le fond de panier central est connecté au contrôleur RAID en option au moyen d'un câble SCSI :
 - La carte PCI dotée d'un contrôleur RAID en option autorise la capacité de remplacement à chaud.
 - Dans les configurations avec un fond de panier central SCA mais sans contrôleur RAID, les baies d'unité n'ont pas de capacité de remplacement à chaud avec redondance de données.

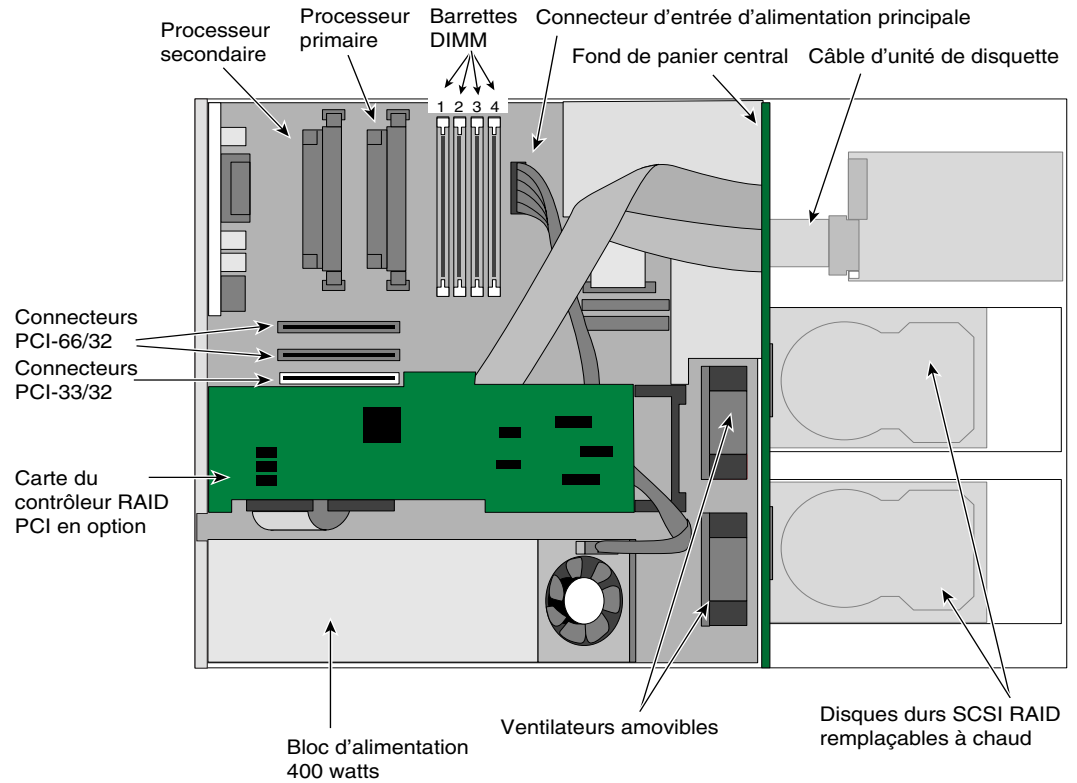

Figure 2-1 Vue interne du serveur SGI 1200 équipé d'un contrôleur RAID en option

La Figure 2-2 montre l'emplacement du fond de panier central et de la carte RAID en option dans le serveur SGI 1200. Notez que les ventilateurs primaires sont situés au centre du châssis.

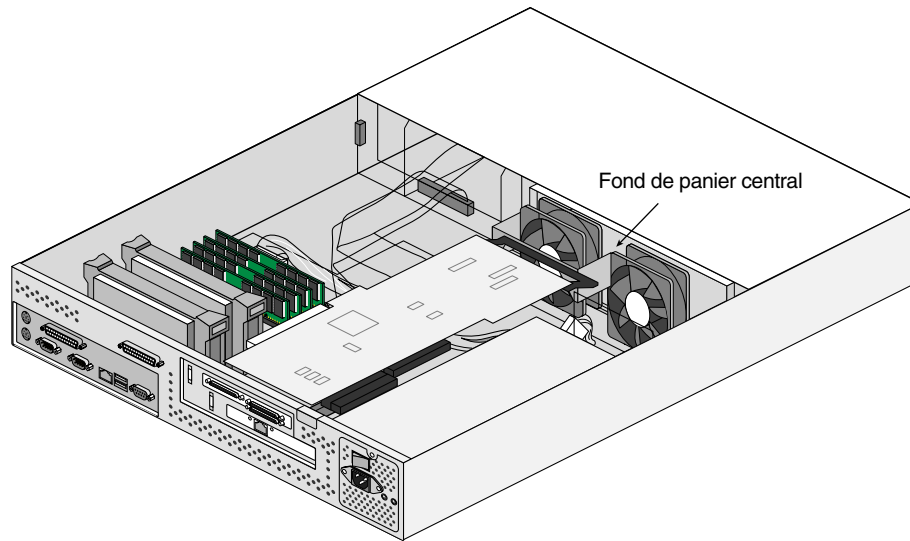

Figure 2-2 Ventilateurs du fond de panier central et du châssis

Processeurs

La carte mère du serveur SGI 1200 peut recevoir jusqu'à deux processeurs Intel Pentium III. Les processeurs de la carte mère **doivent** être cadencés à une fréquence d'horloge identique. Pour plus d'informations sur la mise à niveau des processeurs de votre serveur, contactez votre représentant ou assistant technique local.

Mémoire

La carte mère supporte de 128 Mo à 2 Go de mémoire PC/100 SDRAM à 100 MHz. Le système supporte uniquement la mémoire ECC (error correcting code). Pour les mises à niveau de la mémoire du serveur, contactez votre représentant ou assistant technique local.

Sous-système d'E/S

La Figure 2-3 montre le câblage de base, de gauche à droite :

- Le contrôleur floppy de la carte mère se connecte à l'unité de disquette.
- Le contrôleur IDE de la carte mère se connecte à l'unité de CD-ROM.
- Le contrôleur SCSI Ultra-2 sur le contrôleur RAID basé sur PCI en option se connecte au fond de panier central offrant des capacités RAID de remplacement à chaud pour quatre ou cinq disques durs.

La Figure 2-4 montre le câblage sans contrôleur RAID basé sur PCI en option :

- La capacité SCSI LVD Ultra2 Wide de la carte mère se connecte au fond de panier central, offrant des entrées/sorties disque pour disques durs de haute performance aux clients ne nécessitant pas la capacité de remplacement à chaud avec redondance de données.

Les connexions externes sont indiquées. Toutes les configurations supportent un connecteur SCSI Ultra en option pour les périphériques SCSI externes. Reportez-vous à la Figure 2-11 pour repérer l'emplacement de ce connecteur sur le panneau arrière et au Tableau 4-1 pour plus d'informations.

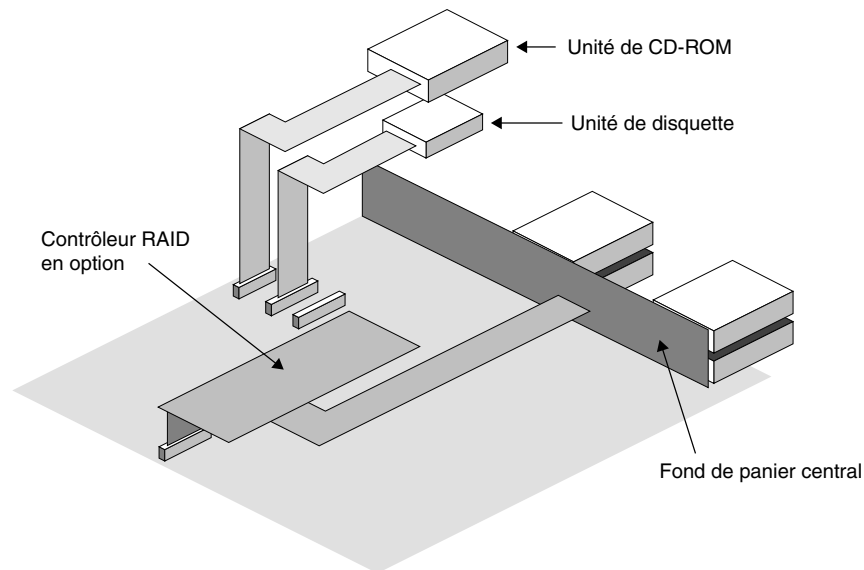

Figure 2-3 Câblage SCSI vers le fond de panier central avec un contrôleur RAID en option

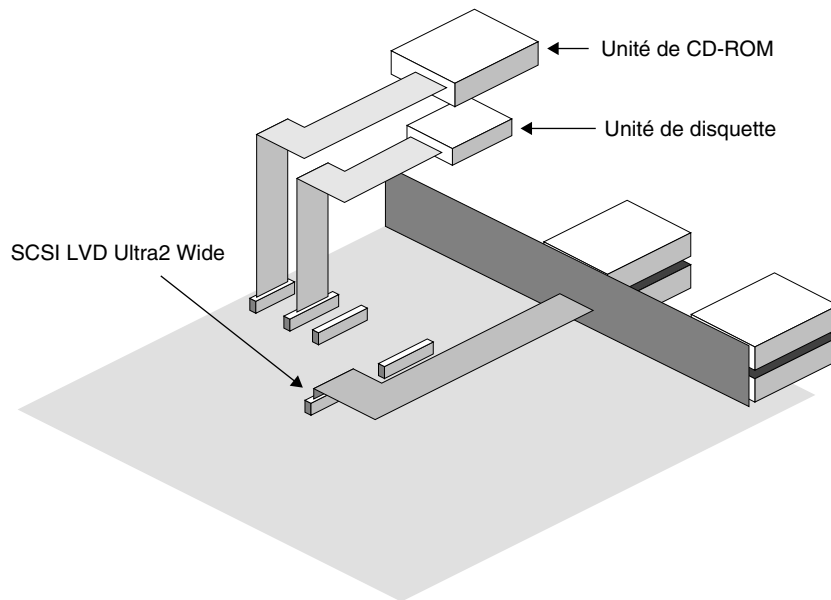

Figure 2-4 Câblage SCSI vers le fond de panier central sans contrôleur RAID en option

Fond de panier central

Le fond de panier central SCA du serveur SGI 1200 facilite le retrait et le remplacement du disque dur. L'ajout d'un contrôleur RAID supporte la capacité de remplacement à chaud des disques durs SCA-2 en utilisant un seul canal SCSI Ultra2. La sélection de toute terminaison de bus et d'identification SCSI des disques durs SCA est effectuée automatiquement par le fond de panier central.

Remarque : Le fond de panier central ne supporte pas les unités SCSI à terminaison simple.

Le fond de panier central SCA utilise le processeur GEM de Qlogic pour implémenter la spécification SAF-TE (SCSI Accessed Fault Tolerant Enclosure). Le processeur contrôle le retrait et le remplacement des disques durs SCA SCSI Ultra-2, scanne le bus SCSI à la recherche d'erreurs et détecte la surchauffe du châssis ainsi que les pannes de ventilateur.

Les erreurs SCSI suivantes sont indiquées en tant que pannes :

- le disque dur ne tourne pas
- le disque dur ne répond pas aux commandes SCSI de bas niveau

La Figure 2-5 montre les identifications SCSI assignées par le fond de panier central. Lui-même utilise l'identification SCSI ID 9.

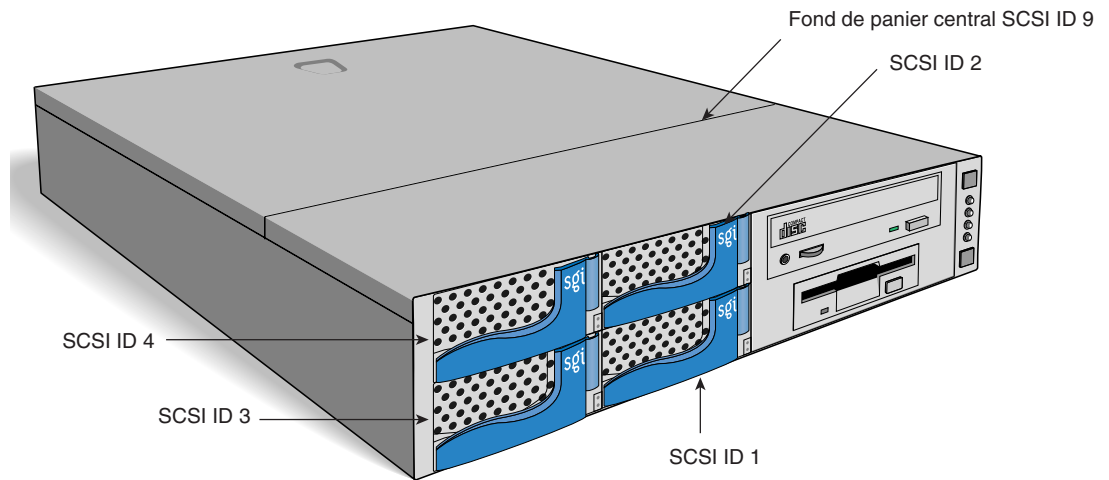

Figure 2-5 Identifications SCSI (SCSI ID) assignées par le fond de panier central

Les capteurs de température, situés sur les côtés droit et gauche du fond de panier central, contrôlent la température du châssis. Lorsqu'ils détectent des températures internes de châssis supérieures à 50 °C (situation mettant l'équipement en danger), le fond de panier central envoie un signal déclenchant l'allumage du voyant orange de panne générale sur le panneau avant.

Les ventilateurs du châssis sont également contrôlés et une panne de l'un d'eux déclenche l'allumage du voyant de panne générale.

Tour châssis

La Figure 2-6 montre quelques uns des principaux composants du châssis grâce à une vue éclatée où figurent :

- Porte avant de l'unité
- Disques durs SCA remplaçables à chaud
- Ventilateurs
- Cartes PCI en option
- Alimentation(s)

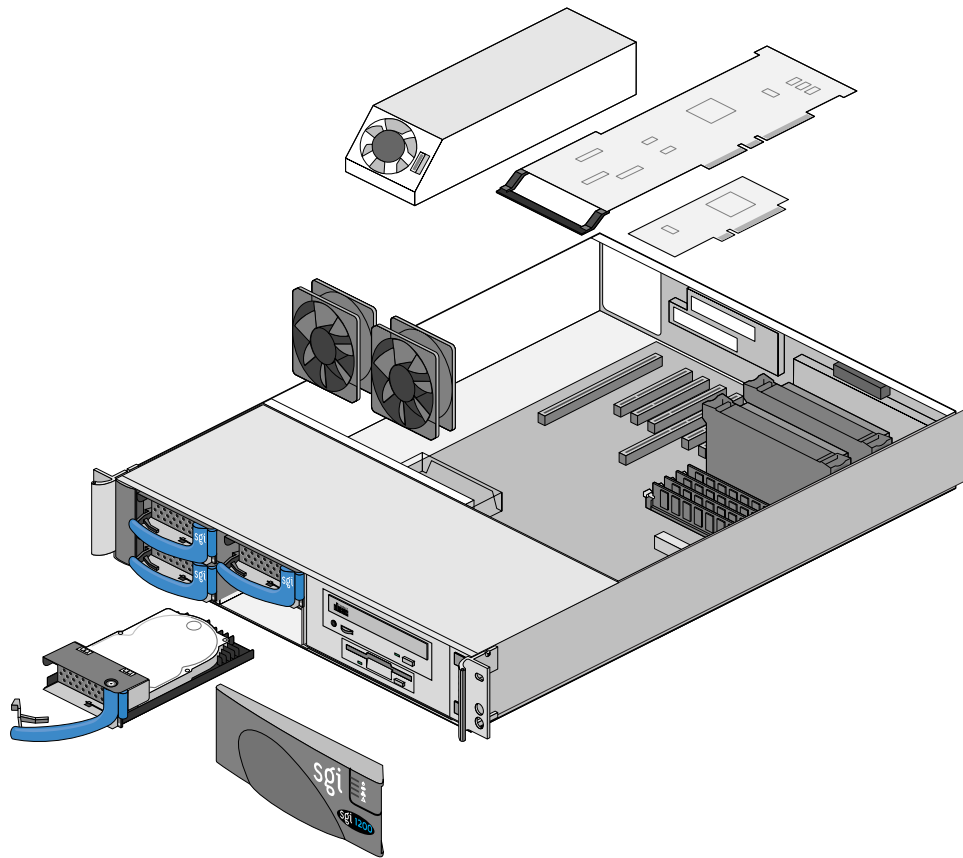

Figure 2-6 Vue éclatée du châssis du serveur SGI 1200

Voyants, boutons et connecteurs du châssis

Deux boutons-poussoirs et plusieurs voyants sont placés sur le côté droit du panneau avant du serveur SGI 1200. Les rubriques suivantes présentent des informations relatives aux boutons et voyants situés sur les panneaux avant et arrière, et aux types d'erreurs signalés par les voyants. Les informations contenues dans cette rubrique sont destinées à vous aider à inspecter rapidement et visuellement l'état des disques durs, des connexions réseau et des composants internes de votre serveur SGI 1200.

Si le voyant orange de panne générale, visible à travers la porte avant, s'allume, vous pouvez consulter les informations ci-après pour traiter le problème.

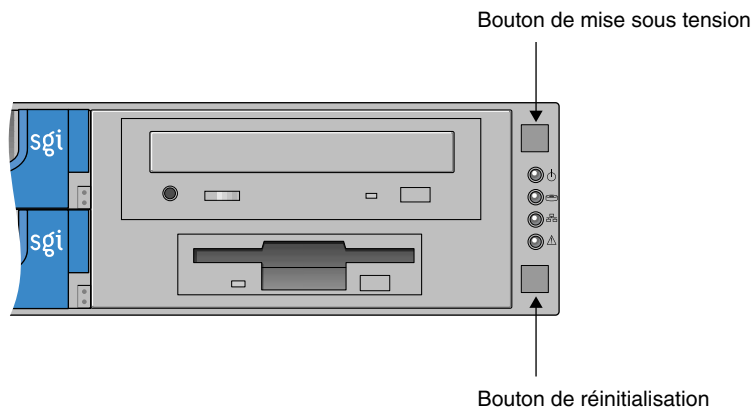

Figure 2-7 Boutons-poussoirs du panneau avant (porte retirée)

Bouton-poussoir frontal de mise sous tension

En appuyant sur ce bouton, vous mettez le serveur SGI 1200 sous tension. Si vous décidez de ne pas allumer le serveur SGI 1200, appuyez de nouveau sur le bouton pour arrêter immédiatement le système. Le voyant bleu clignotera brièvement et le serveur s'arrêtera avant que le BIOS ou le système d'exploitation ne soit initialisé.

Durant le fonctionnement du serveur SGI 1200, le fait de maintenir ce bouton enfoncé pendant cinq secondes envoie une commande `Shutdown` (d'arrêt) au système.



Avertissement : L'intérieur du châssis du serveur SGI 1200 continue d'être alimenté en CA, même lorsque le bouton de mise sous tension a été pressé pour arrêter le serveur SGI 1200. Tant que le cordon d'alimentation en courant alternatif (CA) est connecté, l'alimentation fournit du courant continu (CC) pour permettre le contrôle de la carte mère à travers le port EMP (gestion d'urgence) pour la gestion à distance, le fonctionnement du ventilateur et le refroidissement du processeur. Le personnel d'entretien agréé par le fabricant doit débrancher le cordon CA avant d'ouvrir le châssis pour le service.

Bouton-poussoir de réinitialisation

Le bouton-poussoir de réinitialisation se connecte à la carte mère. Si le serveur SGI 1200 se bloque en cours de fonctionnement, le fait d'appuyer sur le bouton de réinitialisation envoie une commande de réinitialisation matérielle au BIOS, provoquant le redémarrage du système d'exploitation.



Attention : L'emploi du bouton de réinitialisation doit rester une solution de dernier ressort face à un serveur ne répondant pas. Tout travail en cours non sauvegardé sur le disque sera perdu en appuyant sur ce bouton. Cette action risque de placer le système d'exploitation dans une situation aléatoire. Par conséquent, essayez de vous connecter depuis une autre console pour annuler le processus défaillant avant de réinitialiser votre système. Consultez l'administrateur de votre système.

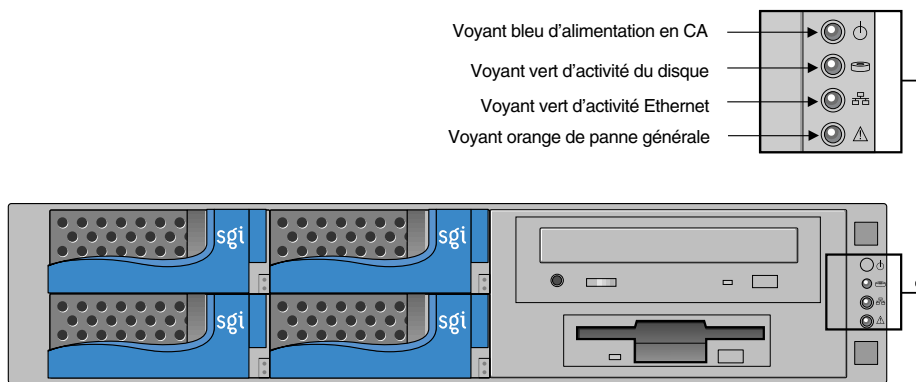

Figure 2-8 Voyants du panneau avant

Voyant bleu d'alimentation en CA



Quand le voyant bleu s'allume, le serveur SGI 1200 est alimenté en courant alternatif. Consulter également la rubrique « Voyants du bloc d'alimentation » à la page 17.

Voyant vert d'activité du disque



Le voyant vert, situé sous le voyant bleu d'alimentation en CA, témoigne de l'activité du disque. Il clignote lorsque le disque est actif.

Voyant d'activité Ethernet



Le voyant d'activité Ethernet, situé au-dessus du voyant orange de panne générale, clignote pendant une activité Ethernet de 100 et 10 Mbps.

Voyant orange de panne générale



Il existe plusieurs types de problèmes provoquant l'allumage du voyant de panne générale, comprenant :

- L'alimentation en CA du bloc d'alimentation n'est pas normale
- L'alimentation en CC à la sortie du bloc d'alimentation ne correspond pas à une tension normale
- Diverses causes de défaillance du disque dur
- Détection par le châssis de températures supérieures à la normale
- Panne de ventilateur

Le Tableau 2-1 présente le sommaire des états des voyants du panneau avant.

Tableau 2-1 Sommaire des états des voyants du panneau avant

Voyant	Etat normal en fonctionnement	Indication d'un problème
Voyant d'alimentation en CA	Bleu clair	Voyant non allumé
Voyant d'activité du disque	Clignote en vert durant toute activité du disque	Voyant ne clignote jamais
Voyant d'activité du réseau	Clignote en vert durant une activité du réseau de 10 et 100 Mbps	Voyant ne clignote jamais
Voyant de panne générale	Voyant non allumé	Voyant orange plein ou clignotant très lentement

Voyants du chariot du disque dur

La Figure 2-9 montre l'emplacement des voyants rouge et vert du chariot du disque dur.

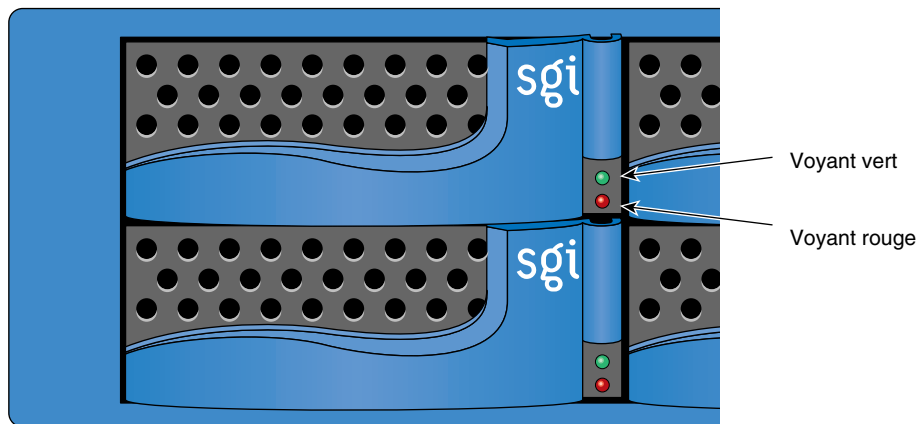

Figure 2-9 Voyants du chariot du disque dur

Le Tableau 2-2 présente les voyants du chariot du disque dur.

Tableau 2-2 Sommaire des différents états des voyants du chariot du disque dur

Voyant	Etat normal en fonctionnement	Indication d'un problème
Voyant vert	Le voyant clignote durant les activités de lecture et d'écriture du disque dur	Voyant non allumé
Voyant rouge	Voyant jamais allumé	Voyant clignotant ou allumé

Voyants du bloc d'alimentation

Comme le montre la Figure 2-10, deux voyants sont placés près de la prise d'alimentation.

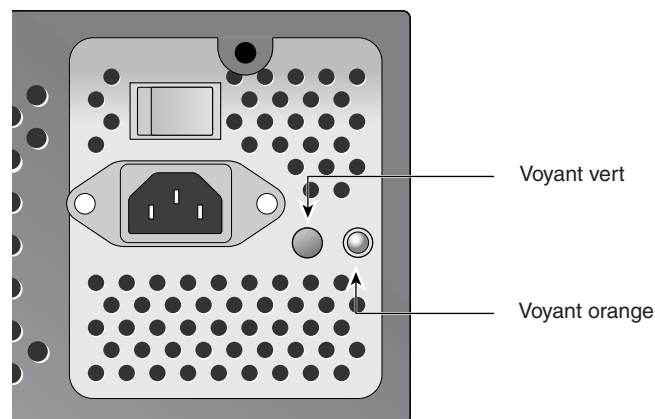

Figure 2-10 Voyants du bloc d'alimentation

Le voyant orange s'allume lorsque le cordon d'alimentation en CA est branché dans la prise d'alimentation en CA. Il indique que le bloc d'alimentation fournit au châssis une tension de veille de +5V pour le contrôle du port EMP. Le voyant orange s'éteint lorsque le commutateur à bascule situé au-dessus de la prise d'alimentation en CA est allumé et quand le châssis est alimenté en CC. Un voyant vert allumé indique que le châssis est mis sous tension.

Le Tableau 2-3 présente les voyants du bloc d'alimentation.

Tableau 2-3 Etats des voyants du bloc d'alimentation

Voyant	Etat normal en fonctionnement	Indication d'un problème
Voyant vert	Voyant allumé	Voyant vert ne s'allume pas après la mise sous tension
Voyant orange	Voyant allumé quand le cordon CA est branché, éteint quand le commutateur à bascule CA est allumé	Voyant orange reste allumé après la mise hors tension

Connecteurs du panneau arrière

La Figure 2-11 montre le panneau arrière du serveur SGI 1200.

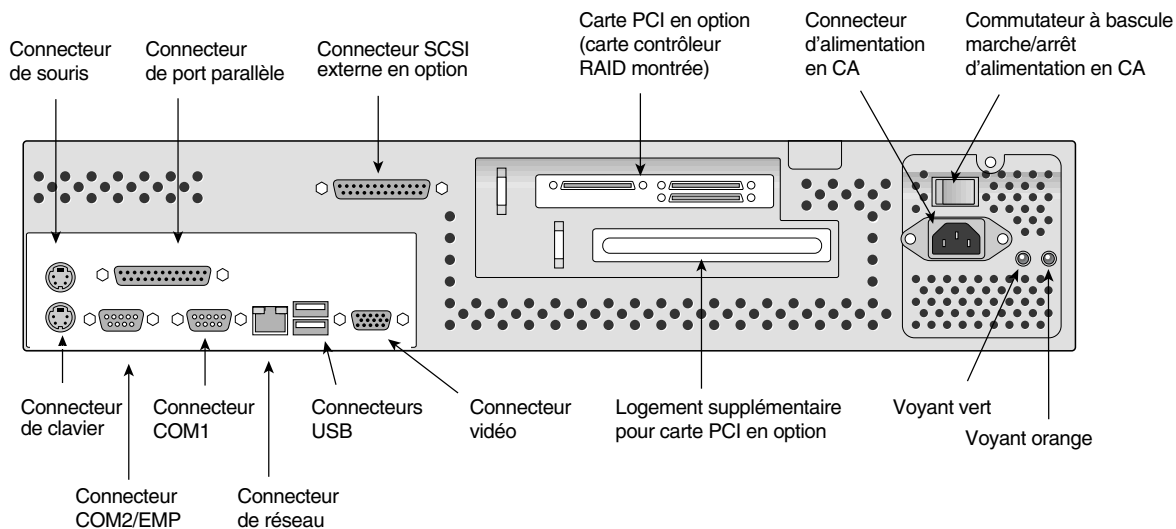

Figure 2-11 Connecteurs du panneau arrière du serveur SGI 1200

Montage du serveur en armoire

Ce chapitre présente les procédures et les illustrations utiles pour le montage de votre serveur SGI 1200 en armoire de 19 pouces (48 cm).

Montage du système en armoire

Cette rubrique présente des informations relatives au montage en armoire du serveur SGI 1200. Avant de commencer, consultez les tableaux 3-1 et 3-2 pour vous assurer de disposer de tout le matériel nécessaire au montage.



Avertissement : Le personnel d'entretien risque de se blesser gravement et le matériel d'être endommagé si l'armoire se renverse. Veillez à ce qu'un seul serveur SGI 1200 à la fois soit en extension sur les glissières de l'armoire. Installez tout nouveau matériel en choisissant systématiquement l'emplacement disponible le plus bas dans l'armoire. Celle-ci doit être fixée au sol au moyen de stabilisateurs pour accroître l'assise de l'ensemble. Assurez-vous également que l'alimentation électrique est suffisante pour les besoins du serveur. Demandez conseil aux autorités compétentes avant de monter ce serveur en armoire.

Remarque : Cette installation requiert deux personnes et l'utilisation d'un tournevis cruciforme de calibre 2.

Conseil : Après avoir extrait le serveur de son emballage, retirez les bandes de protection (le cas échéant) qui maintiennent les disques durs amovibles pendant le transport.

Montage des rails de glissières

Cette rubrique décrit comment installer les rails de glissières

Tableau 3-1 Matériel nécessaire au montage des rails de glissières

Description des pièces	Quantité
Vis 1/4" x 10-24	10
Vis 1/4" x 10-32 (utilisées pour le montage des glissières sur les supports arrières)	8
Écrous 10-32	8
Glissières (paire droite et gauche)	1
Extensions des supports de montage arrière (paire droite et gauche)	1
Vis 1/2" x 10-32 (noires)	12
Écrous 10-32	4

1. Sortez les deux glissières ainsi que le matériel de montage de leur emballage. Consultez le Tableau 3-1 pour vous assurer de disposer de tous les éléments requis pour l'installation.
2. Identifiez les rails de glissières droit et gauche.
3. Mettez chaque glissière en extension jusqu'à ce que la languette soit en place.
4. Appuyez sur la languette et dégagez la glissière du rail.
5. Posez le serveur SGI 1200 sur une surface plane et fixez les rails de glissières droit et gauche. Alignez les cinq trous de vis de chaque côté et fixez cinq vis d'1/4 de pouce (0,64 cm de long) 10-24 pour installer chaque côté.

Attention : Utilisez uniquement les vis d'1/4 de pouce incluses. L'emploi de vis plus longues endommagerait le boîtier du bloc d'alimentation.

6. Fixez les supports et les extensions de montage arrière gauche et droit sur le cadre de l'armoire. Reportez-vous à la Figure 3-1.

Conseil : Assurez-vous d'installer les niveaux des rails. En partant du bas, comptez avec précision les trous sur les rails de chaque côté de l'armoire. Assurez-vous que les extrémités des supports sont orientées vers l'avant de l'armoire.

- Pendant qu'une personne tient chaque support, l'autre personne aligne les trous des vis avant et fixe les vis 10-24 pour armoire de chaque côté.
 - Sur les côtés de l'armoire, alignez les quatre trous de vis de chaque côté du support et de l'extension de montage arrière et fixez quatre vis d'1/4 de pouce (0,64 cm de long) 10-32 et quatre écrous 10-32 sur la face interne.
 - A l'arrière de l'armoire, alignez les trous des vis arrières et fixez les vis pour armoire 10-24 sur les côtés droit et gauche.
7. Pendant qu'une personne le tient par les deux côtés, faites glisser le châssis du serveur SGI 1200 dans les glissières fixées sur les rails de l'armoire. Alignez avec précision les glissières et les rails de chaque côté, appuyez sur les languettes de verrouillage, puis faites glisser le châssis dans l'armoire. Reportez-vous à la Figure 3-1.
 8. Fixez deux vis pour armoire 10-24 à l'avant de chaque rail pour assurer la glissière. Le châssis du serveur est désormais solidement fixé à l'armoire.

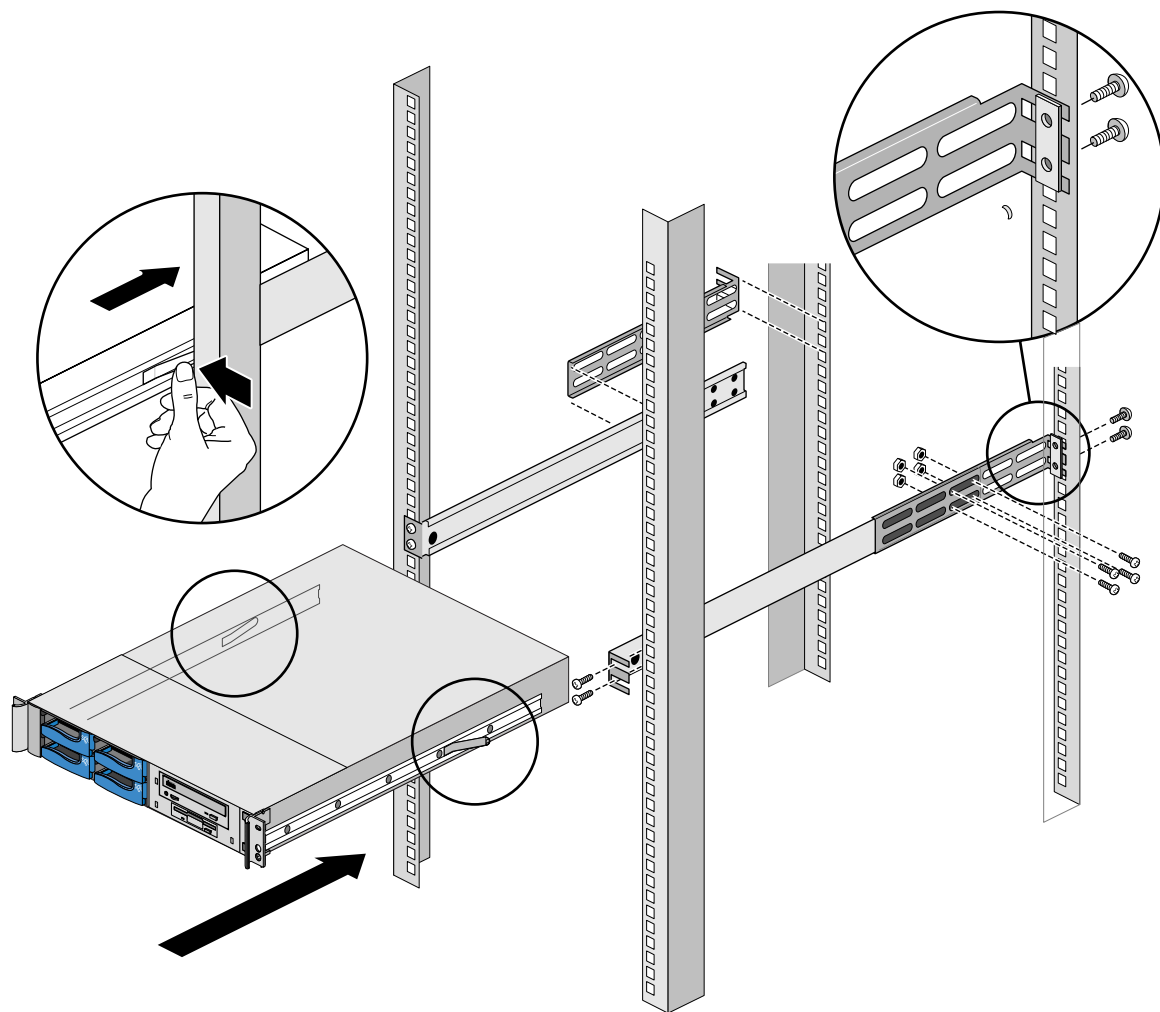

Figure 3-1 Installation d'un rail de glissière

Montage central

Cette rubrique décrit comment monter le serveur SGI 1200 en armoire avec les supports de montage central. Le Tableau 3-2 contient la liste du matériel de montage livré avec le serveur.

Tableau 3-2 Matériel pour le montage central en armoire

Description des pièces	Quantité
Vis pour châssis 10-24 avec rondelles d'arrêt (fournies avec l'armoire)	4
Supports de montage avant	2
Supports de montage central	2
Vis 1/4" x 10-24	4

1. Sortez le matériel de montage de l'emballage. Consultez le tableau ci-dessus pour vous assurer d'avoir reçu tout le matériel requis pour le montage.
2. Posez le serveur SGI 1200 sur une surface plane.
3. A l'arrière du cadre de l'armoire, fixez les supports de montage arrière gauche et droit sans les serrer complètement.

Conseil : Assurez-vous d'installer les niveaux des rails. En partant du bas, comptez avec précision les trous sur les rails de chaque côté de l'armoire.

4. Pendant qu'une personne fait glisser le système sur les supports à l'avant de l'armoire et le maintient en position, l'autre personne aligne les deux trous de vis situés dans la partie avant haute. Inclinez légèrement le système et fixez les deux vis situées dans la partie avant haute, sans les serrer complètement, pour soutenir la plus grande partie du poids du système. Reportez-vous à la Figure 3-2.
5. Fixez les deux vis en bas du châssis.
6. Commencez par serrer les deux vis situées dans la partie avant basse du châssis (une vis de chaque côté), puis les deux vis situées dans la partie avant haute.

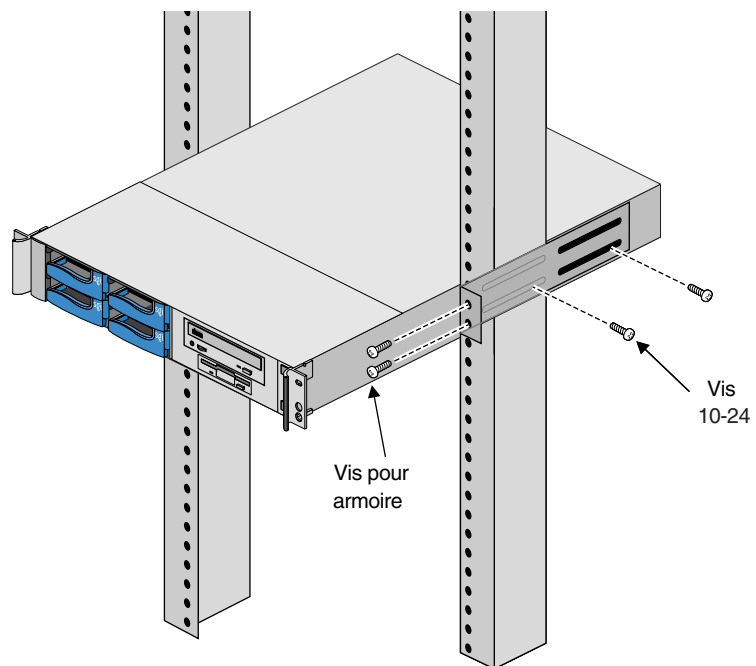

Figure 3-2 Montage central en armoire du châssis

Tout connecter avant le démarrage

Reportez-vous à la Figure 2-11 à la page 18 pour l'emplacement des connecteurs sur le panneau arrière.

1. Assurez-vous que le commutateur d'alimentation en CA à l'arrière du châssis est en position **Arrêt (-)**.
2. Connectez le câble d'alimentation en CA à la prise d'alimentation.
3. Connectez le câble souris à partir de la souris en option.
4. Connectez le câble clavier à partir du clavier en option.
5. Si nécessaire, connectez tout autre câble (série, EMP et moniteur S-VGA).
6. Connectez le câble Ethernet.
7. Placez le commutateur d'alimentation en CA du bloc d'alimentation en position **Marche (I)**.
8. Appuyez sur le bouton de mise sous tension du panneau avant.

Utilisation des périphériques

Les emplacements des quatre unités de disque dur n'ont pas de porte. Pour accéder ou utiliser les unités de CD ou de disquette, vous devez ouvrir ou retirer la porte avant en plastique. La rubrique suivante décrit comment procéder.

Ouverture de la porte des unités de CD et de disquette

Comme montré dans la Figure 4-1, la porte avant en plastique s'ouvre en pivotant vers la droite. Notez qu'aucune attache ne maintient la porte fermée.

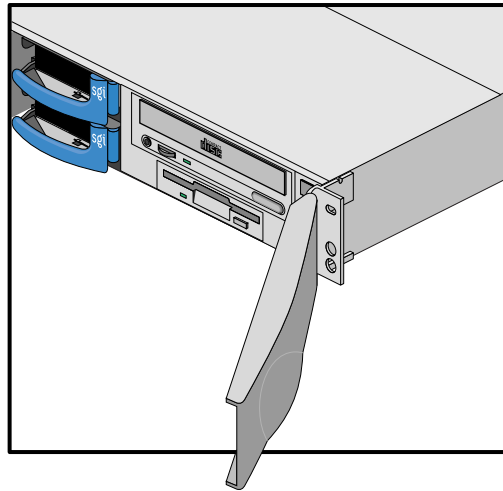

Figure 4-1 Ouverture de la porte avant des unités de CD et de disquette

Vous pouvez retirer la porte en procédant comme suit :

1. Saisissez la porte en plastique par le côté droit (endroit où la porte est reliée au support).
2. Tirez la porte vers l'extérieur et vers le bas pour la dégager de son support.

Procédez comme suit pour réinstaller la porte :

1. Placez la boule inférieure dans le trou correspondant en bas du support.
2. Poussez la boule supérieure vers l'avant jusqu'à sa mise en place dans le trou correspondant en haut du support.

Utilisation de l'unité remplaçable à chaud

Si votre serveur SGI 1200 est doté d'un contrôleur RAID, il est essentiel de respecter les précautions suivantes en utilisant les unités remplaçables à chaud.



Attention : Ne JAMAIS retirer une unité remplaçable à chaud pendant que la grappe est en cours de reconstruction. Le voyant orange de panne générale sur le panneau avant clignote très lentement durant la reconstruction de la grappe. Par conséquent, ne retirez pas une unité avant la fin de l'opération. Ne retirez jamais plus d'un chariot de disque dur à la fois du serveur SGI 1200. Tous les niveaux de RAID échouent quand plus d'un disque dur est retiré du châssis. De plus, ne faites pas fonctionner votre SGI 1200 pendant de longues périodes sans que toutes les baies de disque dur soient employées par des périphériques ou par une unité vierge de remplissage.

Si votre serveur SGI 1200 n'est pas doté de contrôleur RAID, les unités remplaçables à chaud fonctionnent uniquement en tant qu'unités amovibles. Les données ne sont pas protégées en cas de défaillance du disque dur.

Reportez-vous à la Figure 4-2 pour relier les disques durs amovibles à leur emplacement de baies SCSI.

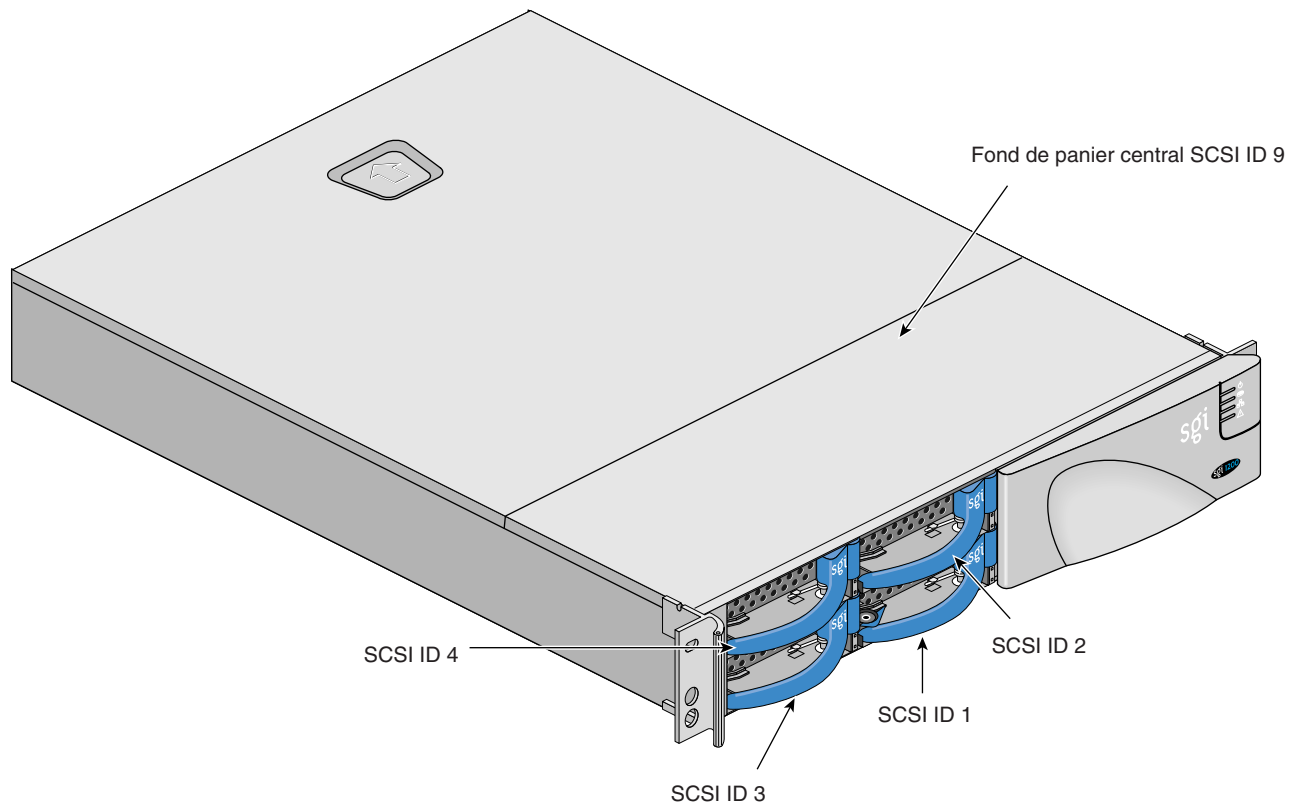

Figure 4-2 Numérotation des unités SCSI

Retirez un disque dur du système en vous référant à la Figure 4-3 et en suivant la procédure ci-dessous :

1. Saisissez la poignée par le milieu.
2. Exercez une pression au centre de la poignée.

Remarque : Si vous utilisez un contrôleur RAID en option, il est doit être correctement configuré pour retirer et remplacer un chariot d'unité de disque dur sous tension. Pour plus d'informations, consultez la documentation de la carte RAID PCI.

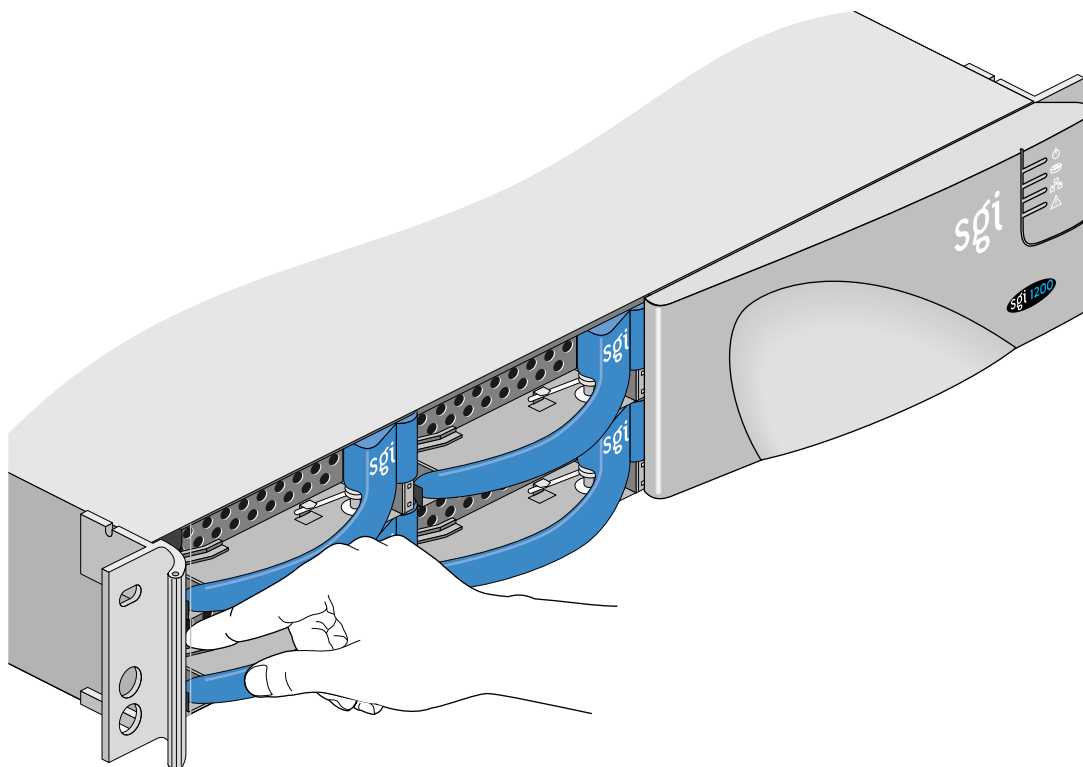

Figure 4-3 Retrait d'une unité de disque dur

3. Faites glisser le disque dur vers l'extérieur (reportez-vous à la Figure 4-4).



Attention : Si vous n'avez pas de carte RAID PCI en option, vous risquez de perdre les données de l'unité défaillante. Vous devrez restaurer les données sauvegardées après le remplacement de l'unité défaillante. De plus, après avoir relâché la poignée, il est vivement recommandé d'attendre 30 secondes, durée nécessaire au disque dur pour s'arrêter de tourner.

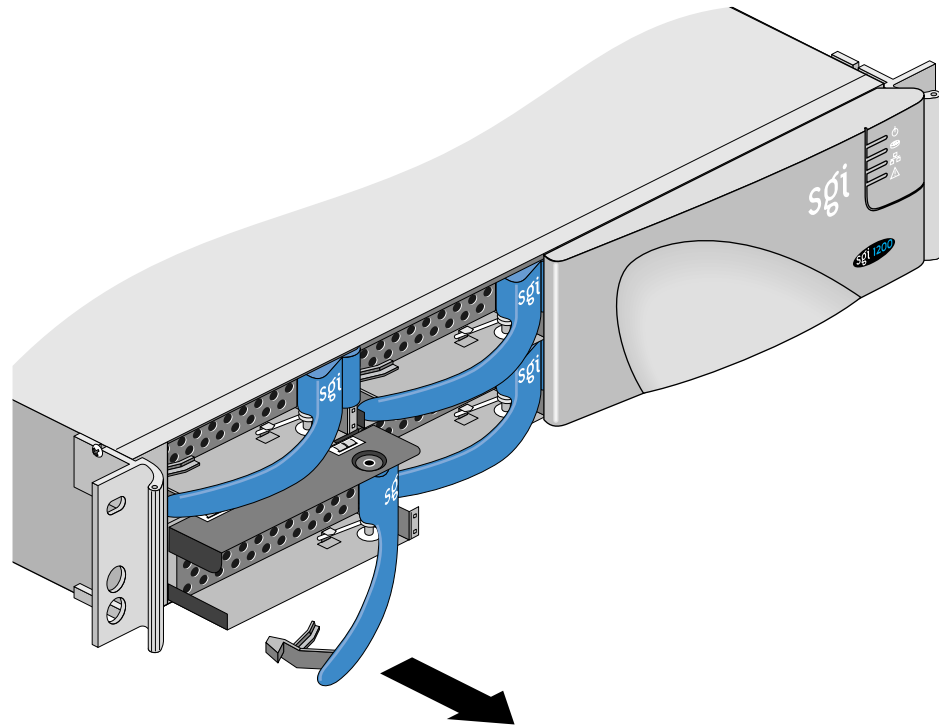

Figure 4-4 Retrait d'un disque dur

4. Faites glisser une nouvelle unité dans la baie en utilisant la poignée, en deux étapes, comme montré dans la Figure 4-5.

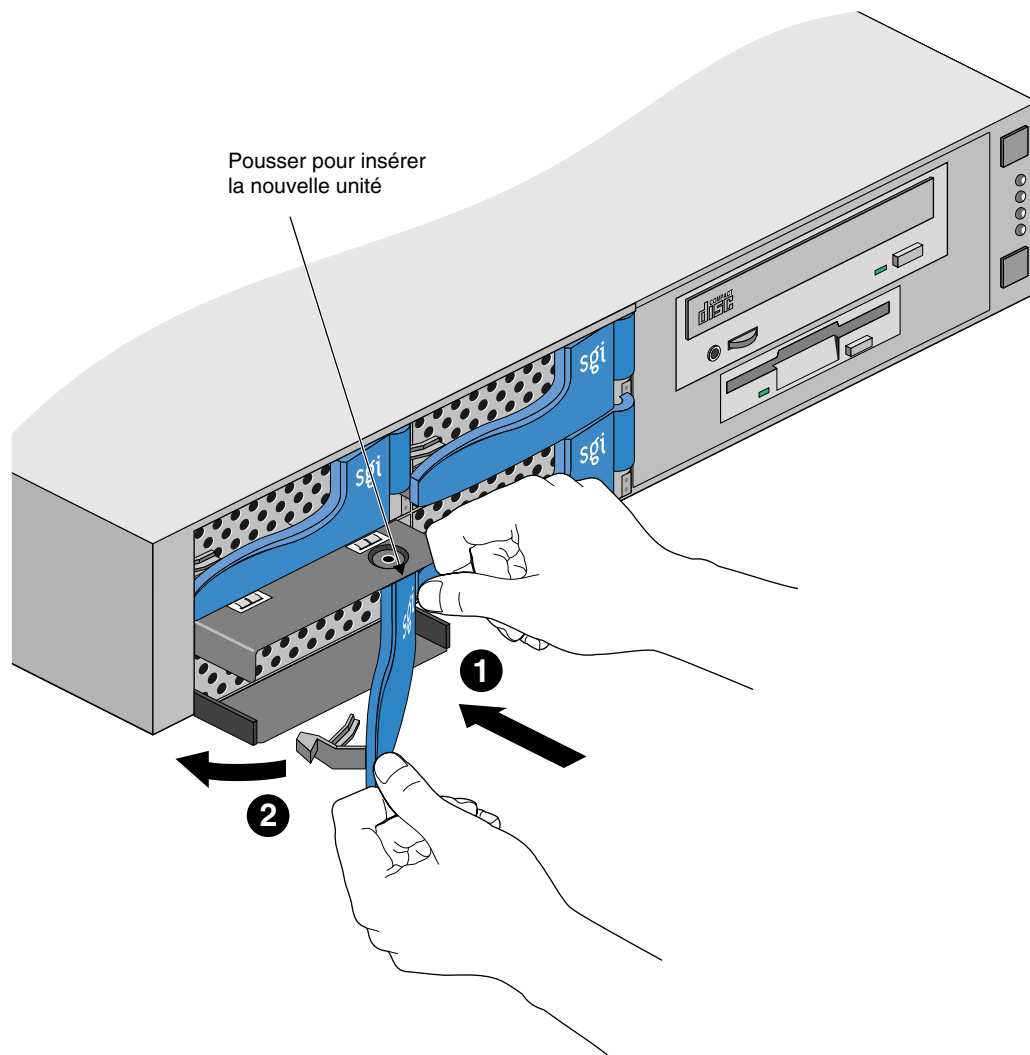

Figure 4-5 Remplacement d'une unité de disque dur

5. Repérez l'icône sur la poignée de l'unité. Poussez le chariot de l'unité vers l'intérieur.
6. Appuyez sur la poignée en direction du châssis et verrouillez la poignée de l'unité.

Stratégies de sauvegarde du disque dur

Cette rubrique présente les informations relatives aux stratégies de sauvegarde pour les serveurs SGI 1200 dotés d'unités RAID et non-RAID. Le serveur SGI 1200 peut recevoir jusqu'à quatre unités internes de disque dur.

Remarque : Lors de la mise à niveau du stockage, le système doit être arrêté pour installer les nouvelles unités, quel que soit le type d'unité ou de contrôleur RAID utilisé.



Attention : Vous devez toujours procéder à une sauvegarde complète avant toute mise à niveau de votre serveur SGI 1200.

Suivez la procédure ci-dessous pour installer des disques durs internes :

1. Sauvegardez votre système.
2. Arrêtez le système en toute sécurité.
3. Installez le disque dur.
4. Redémarrez le système d'exploitation.
5. Configurez le nouveau périphérique en fonction de votre système d'exploitation.

Les deux canaux SCSI indépendants de la carte mère permettent diverses connexions SCSI externes. Le Tableau 4-1 montre que le serveur SGI 1200 peut être connecté à une unité SCSI Ultra au moyen d'un connecteur SCSI en option. Certaines versions peuvent être connectées avec une connexion Ultra2.

Tableau 4-1 Choix de connexions SCSI externes du serveur SGI 1200

RAID interne	Aucun RAID
SCSI Ultra2, Ultra ou aucun	SCSI Ultra ou aucun

Le Tableau 4-2 présente quelques paramètres de mise à niveau RAID internes et externes pour le châssis du serveur SGI 1200 avec un fond de panier central et un contrôleur RAID en option.

Tableau 4-2 Configurations RAID du serveur SGI 1200

Version du serveur SGI 1200	RAID interne	RAID externe
4 baies pour disques durs remplaçables à chaud avec contrôleur RAID	Oui	Oui
Disques durs non-RAID	Non	Oui

Pour le serveur SGI 1200 doté de disques durs remplaçables à chaud et du contrôleur RAID en option, il existe deux méthodes d'installation de nouveaux disques durs dans le châssis, les disques durs existants étant déjà configurés pour le RAID 5. Pour supporter ce dernier, le châssis doit avoir au minimum trois disques durs. Ces deux méthodes sont résumées dans le Tableau 4-3. La première méthode nécessite les étapes suivantes :

1. Sauvegardez votre système.
2. Arrêtez le système en toute sécurité.
3. Installez le disque dur.
4. Configurez le nouveau disque dur selon une configuration tolérant les pannes dans un second volume.
5. Démarrez le système.
6. Configurez l'unité en tant que nouveau volume logique.

La seconde méthode nécessite les étapes suivantes :

1. Sauvegardez votre système.
2. Arrêtez le système en toute sécurité.
3. Installez le disque dur.
4. Formatez les disques durs pour supprimer l'ancienne configuration RAID 5.
5. Configurez tous les disques durs du système en tant que RAID 5 dans un volume unique.
6. Démarrez le système.
7. En utilisant les sauvegardes, restaurez vos fichiers système dans la configuration de la nouvelle unité.

Tableau 4-3 Stratégie de mise à niveau du disque dur RAID 5

Numéro du logement de l'unité				
Nombre de disques durs qu'il est possible d'installer	1	2	3	4
Trois disques durs + un nouveau dans le logement 4	R5	R5	R5	

Spécifications réglementaires

Les rubriques et illustrations suivantes présentent des informations qui peuvent être importantes pour l'utilisation de votre serveur SGI.

Déclarations réglementaires du fabricant

Les produits de la famille des serveurs SGI 1200 sont en conformité avec plusieurs réglementations nationales et internationales, et avec les Directives européennes dont la liste figure dans la « Déclaration de conformité du fabricant ». Le sigle CE apposé sur chaque appareil signale sa conformité aux exigences européennes.

Attention : Chaque système de serveur SGI possède plusieurs autorisations, licences et permissions gouvernementales et d'autorités indépendantes. Il est interdit de modifier ce produit de quelque manière que ce soit sans l'autorisation expresse de Silicon Graphics. Si vous contrevenez à cette règle, vous risquez de perdre ces autorisations ainsi que celle de votre agence gouvernementale pour faire fonctionner cet appareil.

Numéro de modèle du serveur

Le numéro CMN (modèle) de chaque serveur est indiqué sur l'étiquette système de l'unité.

Numéro de série

Le numéro de série figure sur une étiquette située à l'arrière du serveur SGI 1200.

Vous devez connaître les numéros de série et CMN pour télécharger la Déclaration de conformité du fabricant depuis le World Wide Web.

Déclaration de conformité du fabricant

Une « Déclaration de conformité du fabricant » est disponible sur l'Internet. Lisez l'étiquette de votre système (réglementaire) et celle du numéro de série pour prendre connaissance respectivement de vos numéros CMN (modèle) et de série. Les deux sont nécessaires pour identifier votre Déclaration de conformité. Pour trouver l'information sur l'Internet, tapez l'URL suivante dans la fenêtre de la barre d'adresse de votre navigateur :

<http://www.sgi.com/compliance>

Etiquette réglementaire de la mise à niveau

Si vous avez reçu une étiquette réglementaire avec une mise à niveau, placez-la sur le système, près de l'étiquette de Déclaration de conformité du fabricant.

Conformité à la Classe A

Cet équipement est conforme à l'article 15 des règlements de la FCC. Son utilisation est soumise aux deux conditions suivantes : (1) Cet appareil ne doit pas causer d'interférences dommageables et (2) il doit accepter toutes les interférences reçues, y compris celles risquant de provoquer un fonctionnement indésirable.

Remarque : Cet équipement a été testé et déclaré conforme aux limites relatives à un appareil numérique de Classe A, fixées par l'article 15 des règlements de la FCC. Ces limites sont destinées à assurer une protection suffisante contre les interférences dans une installation en environnement commercial. Cet équipement génère, utilise et émet des ondes de fréquence radio qui, s'il n'est pas installé conformément aux instructions du manuel, risquent de provoquer des interférences avec les communications radio. L'utilisation de cet équipement en zone résidentielle risque de provoquer des interférences que l'utilisateur devra éliminer à ses propres frais.

Si cet équipement est la cause d'interférences gênant la réception de programmes radio ou télévisés, ce qui peut être déterminé en mettant l'appareil hors tension et de nouveau sous tension, il est demandé à l'utilisateur de tenter de remédier au problème à l'aide d'une ou plusieurs des mesures suivantes :

- Réorienter ou déplacer l'antenne de réception.
- Augmenter la distance séparant l'équipement et le récepteur.

-
- Connecter l'équipement à un circuit différent de celui auquel le récepteur est connecté.
 - Contacter le revendeur ou un technicien radio/TV qualifié.

Attention : Les utilisateurs doivent savoir que tout changement ou modification apporté à l'équipement sans l'accord explicite de l'autorité responsable de l'homologation risque d'annuler l'autorisation d'utilisation de l'équipement.

Emissions électromagnétiques

Cet appareil est conforme aux limites de la Classe A fixées par l'article 15 des règlements de la FCC. L'utilisation est soumise aux deux conditions suivantes :

- Cet appareil ne doit pas causer d'interférences dommageables.
- Cet appareil doit accepter toutes les interférences reçues, y compris celles risquant de provoquer un fonctionnement indésirable.

De plus, cet appareil est conforme aux limites relatives aux émissions électromagnétiques de Classe A fixées par la Publication 22 du C.I.S.P.R., « Limits and Methods of Measurement of Radio Interference Characteristics of Information Technology Equipment ».

Notice VCCI (Japon uniquement)

この装置は、情報処理装置等電波障害自主規制協議会 (VCCI) の基準に基づくクラス A 情報技術装置です。この装置を家庭環境で使用すると電波妨害を引き起こすことがあります。この場合には使用者が適切な対策を講ずるよう要求されることがあります。

Information NOM 024 (Mexique uniquement)

La información siguiente se proporciona en el dispositivo o en dispositivos descritos en este documento, en cumplimiento con los requisitos de la Norma Oficial Mexicana (NOM 024):

Exportador: Silicon Graphics, Inc.

Importador: Silicon Graphics, Inc.

Embarcar a: Av. Vasco de Quiroga
No. 3000
Col. Santa Fe
C.P. 01210
México, D.F. México

Tensión alimentación:
100/240 ~ VAC

Frecuencia: 50/60 Hz: Consumo de corriente: 7.6 A

Conformité à la Classe A selon la réglementation de la République de Chine

警告使用者：

這是甲類的資訊產品，在居住的環境中使用時，可能會造成射頻干擾，在這種情況下，使用者會被要求採取某些適當的對策。

Conformité à la réglementation du Canada (Canada uniquement)

This Class A digital apparatus meets all requirements of the Canadian Interference-Causing Equipment Regulations.

Cet appareil numérique n'émet pas de perturbations radioélectriques dépassant les normes applicables aux appareils numériques de Classe A prescrites dans le Règlement sur les interférences radioélectriques établi par le Ministère des Communications du Canada.

Marquage CE

Le marquage par le symbole « CE » atteste de la conformité de l'appareil aux directives de la Communauté européenne. Une « Déclaration de conformité » aux normes a été réalisée par Silicon Graphics. Elle est disponible sur demande.

Conformité à la Classe A selon la réglementation de Corée

이 기기는 업무용으로 전자파적합등록을 한 기기이오니 판매자 또는 사용자는 이 점을 주의하시기 바라며 만약 잘못 판매 또는 구입하였을 때에는 가정용으로 교환하시기 바랍니다.

Câbles blindés

Les systèmes de la famille des serveurs SGI 1200 ont été déclarés conformes à la norme FCC à l'issue de tests comprenant l'utilisation de câbles blindés entre le serveur et ses périphériques. Votre serveur ainsi que tous les périphériques que vous achetez chez Silicon Graphics sont équipés de câbles blindés. Ils réduisent les risques d'interférences avec les radios, téléviseurs et autres périphériques. Si vous utilisez des câbles autres que ceux fournis par Silicon Graphics, assurez-vous qu'ils sont blindés. Ce blindage n'est pas nécessaire pour les câbles de téléphone.

Les câbles de moniteur en option livrés avec votre système de serveur utilisent un filtrage supplémentaire moulé dans la gaine du câble pour réduire les interférences avec les fréquences radio. Utilisez toujours le câble fourni avec votre système. Si le câble de votre moniteur est endommagé, demandez une unité de remplacement auprès de Silicon Graphics.

Décharges d'électricité statique

Silicon Graphics conçoit et teste ses produits pour les immuniser contre les effets des décharges d'électricité statique (ESD). Elles représentent une source d'interférence électromagnétique risquant de causer des problèmes allant d'erreurs de données et de blocages jusqu'à la défaillance permanente d'un composant.

Lorsque le système de serveur est en fonctionnement, il est important de laisser fermer les portes et capots, éléments en plastique compris. Les câbles blindés livrés avec le serveur et ses périphériques doivent être installés correctement et les vis moletées doivent être suffisamment serrées.

Certains produits, comme les mises à niveau de mémoire ou PCI, peuvent inclure un bracelet antistatique. Il est utilisé lors de leur installation pour éviter les décharges d'électricité statique et protéger votre système contre tout dommage consécutif.

Index

A

- alimentation (voyant bleu), 13, 15
- alimentation et ventilation requises, 1
- alimentation non interrompible (UPS)
 - requis, 1
- altitude
 - plage, 3
- armoire
 - montage du serveur SGI 1200, 19

B

- baies pour disques durs
 - numérotation, 28
- bloc d'alimentation
 - sommaire des voyants, 18
 - voyants rouge et vert, 17
- bouton d'alimentation
 - détails du fonctionnement, 14
- bouton de mise sous tension
 - emplacement, 13
- bouton de réinitialisation
 - emplacement, 13
 - utilisation, 14
- boutons-poussoirs
 - emplacement, 13
- bruit
 - acoustique, 3

- bruit acoustique du serveur, 3
- BTU par heure
 - minimum et maximum, 1

C

- câbles
- capteurs
 - emplacement, 11
- caractéristiques physiques et environnementales
 - vibration, 1, 3
- caractéristiques techniques, 3
- carte mère
 - vue d'ensemble, 5
- charge d'air conditionné, 1
- circulation d'air à travers le châssis, 2
- clavier
 - emplacement du connecteur, 18
- commutateurs
 - panneau avant, 13
- connecteur d'alimentation
 - emplacement, 18
- connecteur du port parallèle, 18
- connecteur vidéo
 - emplacement, 18
- connecteurs du panneau arrière, 18

contrôleur
 capacités Ethernet, 5
 IDE sur la carte mère, 5
 type SCSI sur la carte mère, 5
conventions et terminologie utilisées dans
 ce guide, xiii

D

dépannage
 sommaire des témoins lumineux, 16
dimensions du système, 3
disque dur
 numérotation, 29
 stratégie de sauvegarde, 33
documentation
 conventions utilisées, xiii

E

Ethernet
 contrôleur sur la carte mère, 5
 voyant d'activité, 15

F

fond de panier central
 connexion à un contrôleur RAID en option, 6
 support de la spécification SAF-TE, 10

G

gradient thermique, 3
guillemets, convention d'utilisation, xiii

H

humidité relative
 plage, 3

I

IDE
 contrôleur sur la carte mère, 5

M

mécaniques (chocs)
 plage, 4
mémoire
 emplacements et numérotation des
 barrettes DIMM, 6
mises à niveau
 types de mémoire supportés, 8
modules de mémoire en ligne double (DIMM)
 emplacements, 6
 numérotation des logements, 6
montage au centre de l'armoire, 23
montage des rails de glissières, 20
montage en armoire, 19

O

orientation
 système installé, 3
orientation de l'installation, 3

P

- panne générale (voyant orange), 15
- panneau avant
 - différentes parties, 13
 - emplacement des voyants, 14
 - sommaire des témoins lumineux, 16
 - vue d'ensemble, xii
- pièces requises pour le montage des rails de glissières, 20
- poids
 - système, 3
- poignée de l'unité
 - retrait d'une unité remplaçable à chaud, 30
- Port EMP (gestion d'urgence), 14
 - emplacement, 18
- porte avant
 - comment la retirer, 27
- préparation du site
 - informations utiles, 1

R**RAID**

- carte du contrôleur PCI en option, 18
- configurations, 34
- configurations supportées, 10
 - externe, 34
 - interne, 34
- mises à niveau internes et externes, 33
- RAID 5**
 - de rechange, 35
 - nombre minimum de disques durs, 34
 - second volume, 34
 - volume unique, 34

- rail de glissière
 - installation, 22
- rails de glissières, 20
- remplacement à chaud
 - baie pour disques durs, 28
 - retrait, 30

S

- SAF-TE (spécification)**
 - supportée par le fond de panier central, 10
- sauvegardes
 - avant la mise à niveau du disque dur, 33
- SCSI**
 - connecteur du port parallèle en option, 18
 - connexions Ultra externes, 33
 - connexions Ultra2 externes, 33
 - contrôleur sur la carte mère, 5
- SGI 1200**
 - alimentation et ventilation requises, 1
 - bruit acoustique, 3
 - charge d'air conditionné, 1
 - circulation d'air à travers le châssis, 2
 - consommation électrique, 1
 - emplacement des capteurs de température, 11
 - gradient thermique, 3
 - orientation de l'installation, 3
 - plage d'altitude, 3
 - plage d'humidité relative, 3
 - plage des chocs mécaniques, 4
 - poids, 1, 3
 - préparation de votre site, 1
 - température ambiante requise, 3
 - température conduisant à l'arrêt, 11
 - vibration, 4
- supports de montage central, 23

T

température
 emplacement des capteurs à l'intérieur du châssis
 du serveur, 11
 gradient thermique du serveur, 3
 plage de l'air ambiant, 3
 situations conduisant à l'arrêt du système, 11
température ambiante requise, 3
terminologie utilisée dans ce guide, xiii
texte en italique, convention d'utilisation, xiii

U

unité centrale (processeur)
 utilisée sur la carte mère, 5
unité remplaçable à chaud
 faire glisser vers l'extérieur, 31
 remplacement, 32
unité remplaçable à chaud avec RAID
 utilisation, 28
unités
 voyants du chariot du disque dur, 16
unités SCSI à terminaison simple
 non supportées par le fond de panier central, 10

V

ventilateurs
 indication d'une panne par le voyant de panne
 générale, 11
ventilation
 dissipation de chaleur (maximum), 1, 3
ventilation et alimentation requises, 1
vibration, 1, 3
 plage, 4
voyant

 activité Ethernet, 15
 bleu (alimentation), 13, 15
 description des éléments disponibles, 13
 disque (vert), 15
 emplacement des voyants sur le panneau avant, 14
 panne générale (orange), 15
 panne générale et température, 11
 panne générale et ventilateurs, 11
 rouge et vert sur le chariot du disque dur, 16
 sommaire des témoins, 16
 sommaire des voyants du bloc d'alimentation, 18
voyant bleu (alimentation)
 clignotant à la mise hors tension, 13
voyant d'activité du disque, 15
voyant de panne générale, 11
voyant orange
 clignotement très lent durant la reconstruction de
 la grappe RAID, 28
voyant orange (panne générale)
 et température, 11
 et ventilateurs, 11
voyants
 rouge et vert sur le bloc d'alimentation, 17
voyants du chariot du disque dur, 16
vue d'ensemble
 matériel du FullOn 2x2, 5
 panneau avant, xii

W

World Wide Web
 URL (adresse) SGI, xiii